

JLM[®] **DRIVE**

JLM u protinožcov
špeciálna

Predstavujeme
tím JLM

*Vývoj nových
produktov sa
zrýchľuje!*

Naša nová
kampaň vo
vnútri

DPF Doctor
Špeciál

 JLM[®]
FUEL ADDITIVES & LUBRICANTS

**WE
UNDERSTAND
CARS** 

jlm lubricants.com

november 2020

Dobrý deň!

Srdečne vás vítam v JLM Drive. V tomto čísle vám prinášame naozaj zaujímavý obsah: od hodnotenia pandémie motoristickým novinárom Robom Marshallom a jeho úvahy o tom, ako môžu mechanici podporiť svojich zákazníkov v nových podmienkach, až po pravidelnú rubriku Darrena Darlinga so špeciálnou spätnou väzbou od troch špecialistov zo skupiny DPF Doctor. Samozrejme, je toho oveľa viac. Uvádzame rozhovory s piatimi distribútormi JLM o tom, prečo sa rozhodli na svojom území propagovať naše dôveryhodné produkty; predstavíme našich top 10 produktov, ktoré vyhovujú požiadavkám každej dielne, a prinášame úžasnú reportáž z Austrálie s dvoma renomovanými technikmi, ktorí sa podelia o skúsenosti s používaním našich produktov. Ďakujeme Elliotovi Altobellimu zo spoločnosti GCG Turbochargers, ktorý je našim austrálskym/novozélandským distribútorom, za zaslanie týchto prípadových štúdií.

Od posledného čísla JLM Drive prechádzame globálnou pandemiou. V tomto čase sme sa zamerali na vývoj produktov a podporu našich distribútorov na ich územiach. Oživil sme značku JLM a urobili sme ju atraktívnejšou a ešte relevantnejšou pre našich obchodných partnerov a ich zákazníkov. Naším cieľom bolo zachovať tie prvky tejto značky, ktoré majú globálnu príťažlivosť a silnú identitu, a zároveň vykonať jej profesionálnu obnovu. V celom časopise uvidíte naše nové heslo: „Rozumieme autám“, čo veľmi dobre vystihuje, o čom je náš biznis. Súčasne s dokončením časopisu JLM Drive sme zverejnili nové reklamy a materiály pre sociálne médiá, ktoré môže naša globálna sieť 40 distribútorov využívať na propagáciu produktov v rámci svojho územia.

Samozrejme, JLM Drive obsahuje to podstatné, čo sa objavuje v každom čísle, teda náš katalóg produktov vrátane nových produktov, ktoré sme uviedli na trh. A žiadne číslo by nebolo úplné bez snímkov vozidiel JLM v pohybe. Priznávam, sme zbláznení do áut!

Dúfam, že si čítanie JLM Drive vychutnáte. Ak máte akékoľvek otázky alebo pripomienky, kontaktujte nás.

S pozdravom

Gilbert Groot,

Zakladateľ a výkonný riaditeľ, JLM Lubricants

**Moje GDI vstrekovače
nefungujú správne!
Potrebujem vyčistiť
zanesené GDI hroty
účinným aditívom.**



JLM GDI Injector Cleaner

Prísada do benzínu JLM GDI Injector Cleaner bola špeciálne vyvinutá pre poslednú generáciu benzínových motorov s priamym vstrekovaním paliva GDi. Toto nové aditívum nielen čistí existujúce nečistoty na hrotoch vstrekovačov, ale aj zabraňuje ďalšiemu hromadeniu nečistôt. Vďaka tomu pracujú vstrekovače maximálne efektívne. Náročné priemyselné testy ukázali, že JLM GDI Cleaner je jednoznačne najlepší vo svojej triede.

Určené pre motory GDI, FSI, TSI, CGI, SIGI.



**WE
UNDERSTAND
CARS**

jmlubricants.com



Kontakt

info@jlmaditiva.sk

+421 (0)907 220 158

jlmaditiva.sk

Strácam výkon!
Potrebujem DETOX
palivového systému
vrátane turba
a DPF.

JLM Diesel Extreme Clean
JLM Diesel Extreme Clean je veľmi účinné aditívum, ktoré rýchlo a efektívne čistí a udržuje v dobrej kondícii celý palivový systém, turbo, výfukový systém vrátane DPF. JLM Extreme Clean kombinuje výhody jednotlivých aditív JLM a môže byť použitý do starších áut, ale tak isto do najnovších áut s filtrom pevných častíc.



WE UNDERSTAND CARS

jmlubricants.com

Obsah



- Top 10 produktov **20**
- Pomoc pre vstrekovače GDI **27**
- Všetko je o značke **31**
- Podme na sociálne siete **39**
- Keramická prísada JLM Bortec **45**
- Predstavenie JLM tímu **46**

JLM produkty

- Naftové produkty **10**
- Benzínové produkty **18**
- Servisné produkty **28**
- LPG/CNG produkty **38**
- Olejové produkty **44**

Produktové piktogramy

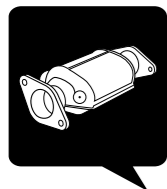

Výfuk s katalyzátorom

Jednou z najbežnejších príčin neúspešnej STK je problém s emisiami. Produkty JLM vo väčšine prípadov rýchlo odstránia pôvodnú príčinu problému, znížia emisie na prijateľnú úroveň a pomôžu vyhnúť sa nákladnej oprave.

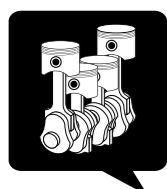

Motor

Z chémie vieme, že motorový olej je nestabilný a v prítomnosti kyslíka sa pri vysokej teplote rozkladá. Tento proces nazývaný oxidácia sa prirodzene vyskytuje po dlhšom vystavení bežným prevádzkovým podmienkam a urýchľujú ho náročné prevádzkové podmienky alebo nadmerne vysoké teploty. Zrýchlená oxidácia môže byť vyvolaná kombináciou ktorýchkoľvek alebo všetkých týchto faktorov.

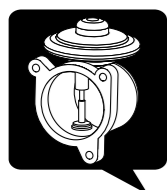

Nasávanie vzduchu / EGR

Aj keď ventily EGR znamenajú veľký prínos pre životné prostredie a kvalitu ovzdušia, sú spojené aj s problémami, ako je zvýšené množstvo pevných častíc vo výfukových plynoch, problémy so zapáľovaním, tvrdé štartovanie a detonácie, ktoré najčastejšie zažívajú majitelia áut so vznetovým motorom.

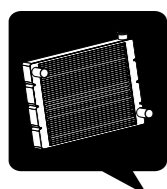

Chladič

Údržba chladiča pomáha motoru pracovať pri optimálnej teplote. A údržba pomáha zvyšovať aj účinnosť komponentov chladiča a chladiaceho systému; v konečnom dôsledku sa vyhnete nákladnej výmene chladiča.

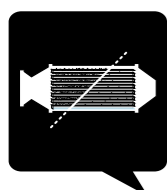

Filter pevných častíc (DPF)

Filter pevných častíc zachytáva škodlivé plyny vznikajúce pri spaľovaní nafty a pravidelne sa čistí procesom nazývaným regenerácia DPF. Zachytené častice sa sadia a spaľujú pri vysokých teplotách, pričom vzniká odpad podobný popolu. Po regenerácii DPF sa cyklus zberu škodlivých výfukových plynov môže začať znovu. Nanešťastie, filtre DPF zlyhávajú a mnohí majitelia áut so vznetovým motorom si neuvedomujú, ako prispievajú k upchatiu DPF. Hlavným dôvodom zlyhania DPF je, že majitelia áut nejazdia dostatočne dlhé vzdialenosti a príliš často jazdia v mestských oblastiach. Ďalšie bežné príčiny porúch DPF sú: jazda na krátku vzdialenosť, zanesený ventil EGR, chybné vstrekovače paliva, nesprávny motorový olej, zlyhanie turba, vozidlá s vysokým počtom najazdených kilometrov.



Turbo

Turbodúchadlo bolo vyvinuté na výrazné zvýšenie výkonu benzínového alebo naftového motora. Ale čo urobíte, keď sa tento precízny stimulátor pod kapotou postupne znečistí?



Spodná časť vozidla

Ochranný náter spodnej časti vozidla slúži na ochranu podvozku pred vonkajším prostredím a zaručuje jeho neporušenosť a bezpečnosť. Ochranný náter spodnej časti vozidla má zásadný vplyv na životnosť automobilu. Vo všeobecnosti sa očakáva, že tento ochranný náter bude vyhotovený počas výrobného procesu. Avšak vzhľadom na čoraz väčšiu konkurenciu sú výrobcovia automobilov pod tlakom, aby znížovali výrobné náklady. Výsledkom je, že povrchová úprava spodnej časti vozidla sa vynechá alebo sa aplikuje len v obmedzenom rozsahu. V dôsledku toho sa životnosť vozidla výrazne skracuje.



Výfukové plyny

Keď z výfukového systému vozidla vychádza dym, signalizuje to problém s vnútornou činnosťou motora. Je to veľmi zreteľný príznak poruchy motora. Z výfukového systému môže vychádzať biely, čierny alebo modrý dym, pričom každá farba svedčí o konkrétnom probléme.



Ventil, autoplyn

Opotrebenie sedla ventilu vedie k posunutiu tesniacej plochy sedla ventilu smerom nahor do hlavy valca. V takom prípade sa hlava a driek ventilu vytiahnu ďalej do hlavy valca, kde pôsobením silných pružín používaných na zatváranie ventilu hlava ventilu dosadne na opotrebované (zapustené) sedlo ventilu. Dá sa to opísať ako samonastavenie tesnenia ventilu. Nakoniec sa dosiahne bod, keď sa hlava a driek ventilu posunuli tak ďaleko, že sa horná časť drieku ventilu stále dotýka posúvača a zdvihadla vačky. Tu by mala byť medzera, ktorá bežne zaisťuje úplnú a správnu tesnosť ventilu. Ak tam medzera nie je, ventil môže byť mierne pootvorený pre kontakt s posúvačom alebo zdvihadlom vačky. Ak sa to stane, valec už nemôže byť skutočne plynosťný. A to spôsobuje, že taký valec má oveľa menší výkon ako za normálnych okolností alebo ho stratí úplne. Je to spôsobené tým, že taký valec bude mať nízku (alebo žiadnu) kompresiu v dôsledku netesnosti ventilu.



Zima

Pri nízkych teplotách dochádza k vylučovaniu a zhlukovaniu vosku z motorovej nafty, čo spôsobuje zanášanie filtrov nádrže a motora a zastavenie činnosti. Bod zákalu je bod, v ktorom sa motorová nafta zakalí následkom zhlukovaniu vosku. Čím je počasie chladnejšie, tým viac parafínu sa z paliva vylučuje a zhlukuje. Väčšie zhluky parafínu upchávajú filtre a bránia prietoku paliva.



Baktérie

Mikroorganizmy dokážu rozkladať ropné a iné organické produkty. Takýmito mikroorganizmami sú baktérie, huby a riasy. Pri tomto type znečistenia nafty organizmy svojím metabolizmom premieňajú niektoré zložky nafty na látky, ktoré poškodzujú spaľovací motor. V naftě sa vytvára látka podobná slizu. Ten vytvorí na nádrži a palivovom systéme povlak a upcháva potrubie a filtre. V tomto povlaku sú milióny mikroorganizmov na gram nafty. Mikroorganizmy napádajú a oxidujú povrchy nádrží a palivových systémov a spôsobujú značné škody.



Brzdy

Brzdová kvapalina je podstatným a stále dôležitejším prvkom automobilu. Zároveň sú asistenčné systémy riadenia ako ABS a ESP čoraz zložitejšie a kritickejšie. Preto je úloha brzdovej kvapaliny dôležitejšia ako kedykoľvek predtým. Brzdová kvapalina a spojková kvapalina JLM spĺňajú najvyššie požiadavky na kvalitu, aké sa uplatňujú v automobilovom priemysle.



Problémy s DPF sú novou pandémiou

Autor: Darren Darling,

Zakladateľ siete DPF Doctor a veľvyslanec značky JLM

Posledných 8 mesiacov bolo prinajmenšom čudných, keďže sa učíme žiť v novom normále. Tak ako všetci podnikatelia, aj my sme zažívali neisté časy, keď COVID-19 všetko zmenil. Pýtali sme sa, či sa po tom, čo sme boli niekoľko týždňov zatvorení, ako spoločnosť zotavíme. S plynúcimi mesiacmi však vidíme viac problémov s DPF ako kedykoľvek predtým. Po zavedení cestovných obmedzení sme zaznamenali obrovský nárast upchatých DPF v dôsledku jazdných podmienok. Naša sieť 100 dielní je teraz zamestnanejšia než kedykoľvek predtým.

Zvyčajne k nám prichádzajú problémové vozidlá, ktoré sa nedarí opraviť iným dielňam, ale máme aj množstvo upchatých DPF z jžd na krátke vzdialenosti. Otvára sa tak nová potreba preventívnych opatrení na udržanie čistých filtrov DPF, pretože čistenie DPF nemá veľký zmysel bez toho, že by sa zabránilo jeho opätovného upchatiu. Je dôležité, aby sme zákazníkom poradili, ako sa vyhnúť opätovnému výskytu tohto problému, a aby sme im odporučili správne produkty. Videli sme fantastické výsledky použitia JLM DPF Regen Plus a JLM Catalytic Exhaust

Cleaner Diesel, ktoré udržiavajú DPF čisté aj pri krátkych cestách. Napríklad s mojimi autami som nebol na dlhšej ceste už niekoľko mesiacov, ale DPF sú vďaka JLM čisté a v poriadku. Nikdy nebol lepší čas na propagáciu aditív JLM ako preventívneho opatrenia a, samozrejme, sortimentu na čistenie DPF ako riešenia skutočných problémov. Tieto produkty sú účinné, bezpečné a fungujú presne tak, ako sa píše na obale.

Pandémia DPF je tu, ale JLM Lubricants má vakcínu.

Prípadová štúdia špecialistu zo siete DPF Doctor: Volvo V50 1.6D

Práve keď sa časopis JLM Drive schvaľoval do tlače, priviezli toto vozidlo do našej dielne. Zobrazovali sa chybové kódy pre DPF a snímač objemu prietoku vzduchu 2A30 Particulate Trap a 136F Mass Air Flow Sensor. Pri prehliadke sme rýchlo zistili, že poruchu prietoku vzduchu spôsobila prasknutá plniaca hadica, ktorá spôsobila následné upchatie filtra DPF. Vymenili sme plniace potrubie a vyčistili filter DPF prípravkom JLM DPF Clean & Flush. Keďže vozidlo jazdilo veľa mesiacov s únikom plniaceho vzduchu, sací systém sme vyčistili pomocou čističa JLM Diesel Extreme Intake Clean. Po dlhšej skúšobnej jazde toto auto jazdilo ako vo sne a DPF bol úplne čistý. Ďalší spokojný zákazník. Hotovo.



Top skúsenosti | 3 špecialistov na DPF

Chay Blyth, Fife AutoTech Ltd

Produkty spoločnosti JLM Lubricants sú neoddeliteľnou súčasťou našich služieb. Na prvé dve vozidlá som použil čistiace prostriedky DPF s profesionálnym súborom nástrojov na čistenie DPF (100% úspešnosť). Zo skúseností viem, že keby ich priviezli do značkového servisu, zákazníkovi by za obrovské náklady odporučili nový DPF – a úplne zbytočne. Napríklad som mal Nissan Qashqai so silne upchatým DPF. Servis, z ktorého toto auto prišlo, filter vymontoval a vyčistil. Počas skúšobnej jazdy došlo opäť k poruche. Pri tejto zákazke sme museli postupovať odzadu – pred celkovým posúdením sme vyčistili DPF. Použili sme súpravu nástrojov JLM Professional DPF Tool Kit a po trojstupňovom procese klesol tlak DPF z 2 500 mbar (s odpojeným snímačom spätného tlaku) na 2 mbar – čo je neuveriteľný výsledok. Pri každej údržbe používam aj čistič výfukových plynov JLM Petrol Catalytic Exhaust Cleaner, verziu pre naftové motory, a preplachovací prípravok.

Diesel Extreme Clean používam na závažnejšie problémy – zanesené lopatky turba a na motory, ktoré majú drsný chod v dôsledku nízkej kvality paliva a nahromadenia uhlíka; a používam aj súpravu JLM Extreme Air Intake Toolkit.



Alan Landale A&J Fleetcare Ltd

Na čistenie DPF sme používali rôzne výrobky a značky, ale neboli sme vždy úspešní. V minulosti som používal veľa výrobkov od špičkových značiek až po najlacnejšie. Pred niekoľkými rokmi som začal používať produkty JLM Lubricants a po školení od Darrena teraz používam ich súpravu Extreme Air Intake Toolkit. Výsledok na ma veľmi zapôsobil. Získal som viac vedomostí o ich produktoch, viem, ako ich používať, a vidím výhody pre našu firmu aj pre našich zákazníkov.



Počas lockdownu sme mali viac vozidiel s poruchou filtra DPF. Ale problémom nie je vždy DPF. Napríklad vozidlo Ford Fiesta 1.4 CDTI, ročník 2012, ktoré sa používalo na krátke vzdialenosti, produkovalo nadmerné množstvo bieleho dymu. Vykonali sme diagnostiku DPF, ktorá ukázala, že DPF je v dobrom stave, ale vstrekače boli zanesené. Použili sme jednu dávku JLM Extreme Clean, po ktorej nasledovala dlhšia skúšobná jazda. Problém bol vyriešený.

Barry Lawson, Ewan Lawson Motors

Používame široký sortiment produktov pre DPF od spoločnosti JLM Lubricants. To, ktorý produkt sa má použiť, závisí od toho, čo nájdeme počas diagnostiky. Ak je DPF mierne mimo špecifikácií, výborným riešením je pridať plechovku čističa JLM Diesel Particulate Filter Cleaner do palivovej nádrže a vydať sa na dlhšiu skúšobnú jazdu. Je to také jednoduché.



Vozidlá, ktoré dostávame, nemôžu naštartovať, lebo majú silne upchatý DPF. V takom prípade použijeme preplachovaciu súpravu JLM Cleaning Flush Pack. Tá sa vstrekuje priamo do DPF pomocou súpravy nástrojov JLM DPF. To šetrí náklady na prácu, pretože filter DPF sa nemusí demontovať. Nie sú potrebné žiadne investície do špeciálnych prístrojov na DPF a tento postup je vždy účinný. Produkty a nástroje sa používajú jednoducho a stačí len krátke školenie.

Zákazníkom vždy zdôrazňujeme dôležitosť prevencie. Na tento účel je dobrým aditívom do nádrže JLM DPF Regen Plus, ktoré sa používa každých 7 – 8 týždňov.



JLM DPF Diesel ReGen Plus

250 ml / J02200

JLM DPF Diesel ReGen Plus je prísada do nafty, vyvinutá na podporu regeneračného procesu naftového filtra pevných častíc. Pravidelné používanie ReGen Plus prináša lepšiu regeneráciu DPF, lepšie spaľovanie sadzí, udržiava dobrú účinnosť DPF a zamedzuje strate výkonu motora.



JLM Diesel Particulate Filter Cleaner

375 ml / J02210

JLM Diesel Particulate Filter Cleaner je jeden z najlepších čistiacich aditív filtra DPF na trhu. Toto aditívum obsahuje vysokú koncentráciu aktívnych prísad.



JLM Diesel Extreme Clean

1000 ml / J02360

JLM Diesel Extreme Clean je veľmi účinné aditívum, ktoré rýchlo a efektívne čistí, obnovuje a udržiava v dobrej kondícii turbo, palivový systém, výfukový systém, filter častíc DPF a súvisiace komponenty.

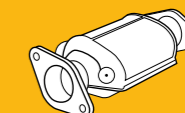

JLM Diesel Emission Reduction Treatment

250 ml / J02370

JLM Diesel Emission Reduction Treatment je prísada do nafty, špeciálne určená na zníženie emisií a čistenie naftového katalyzátora.



JLM DPF Cleaner Heavy Duty

1 litre / J02215

JLM DPF Cleaner Heavy Duty je jeden z najlepších čistiacich aditív filtra DPF na trhu určený pre nákladné autá a ťažkú techniku. Toto aditívum obsahuje vysokú koncentráciu aktívnych prísad.



JLM Diesel DPF Spray

400 ml / J02220

JLM Diesel DPF Spray je určený pre automechanikov na odstránenie sadzí, karbónu a nečistôt z filtra pevných častíc. Funguje rýchlo a efektívne bez nutnosti rozoberania DPF filtra.



JLM Diesel/Petrol EGR & Air Intake Cleaner

500 ml / J02710

JLM Diesel/Petrol EGR & Air Intake Cleaner uvoľňuje karbón a nečistoty vrátane korózie v sacom a recirkulačnom (EGR) systéme. Zabraňuje kolísaniu otáčok a zhasinaniu motora.

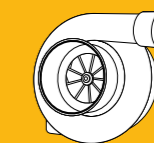

JLM Diesel Turbo Cleaner

500 ml / J02380

JLM Turbo Cleaner je jeden z najlepších čistiacich aditív turbína na súčasnom trhu. Je ekonomický, jednoducho použiteľný a veľmi efektívne odstraňuje nečistoty a karbón.



JLM Diesel DPF Cleaning Fluid & DPF Flush Fluid pack

J02230

JLM Diesel DPF Cleaning Fluid & DPF Flush Fluid Pack v kombinácii s nástrojom JLM Diesel DPF Cleaning Toolkit čistí veľmi zanesené DPF filtre bez nutnosti ich rozoberania. Šetrí zákazníkom značné sumy peňazí za výmenu a drahú opravu DPF.



JLM Diesel DPF Cleaning Toolkit

J02250

JLM Diesel DPF Cleaning Toolkit v kombinácii s chemiou JLM Diesel DPF Cleaning Fluid & DPF Flush Fluid pack čistí veľmi zanesené DPF filtre bez nutnosti ich rozoberania. Šetrí zákazníkom značné sumy peňazí za výmenu a drahú opravu DPF.





JLM Diesel DPF Hose & Conical Nozzle

J02254

JLM Diesel DPF Hose & Conical Nozzle je súčasťou položky J02250 Toolkit a môže byť objednaná samostatne ako náhradný diel. Priehľadná hadička s kónickou sondou umožní aplikáciu kvapaliny aj do ťažko prístupných miest. Kónické ukončenie zabráni spätnému toku a nežiadúcej strate kvapaliny.



JLM Diesel DPF Probe

J02256

JLM DPF Probe je k dispozícii ako príslušenstvo k položke JLM DPF Cleaning Toolkit tak isto ako kónická sonda.



JLM Diesel DPF Refill Fluid

1 litre / J02260

JLM Diesel DPF Refill Fluid je univerzálna alternatíva originálnych náplní na regeneráciu DPF. Niektoré autá sú vybavené dávkovacím systémom (FAP/ PSA) pre filter pevných častíc. Riadiaca jednotka dávkuje kvapalinu na podporu lepšej periodickej regenerácie sadzí nahromadených vo filtri DPF.



JLM DPF Refill Kit

J02270

JLM DPF Refill Kit je sada, potrebná na naplnenie zásobníka s DPF kvapalinou. Takmer všetky moderné dieselové autá s filtrom DPF, ktoré sú vybavené zásobníkom DPF kvapaliny, môžu byť servisované a doplňované neoriginálnou kvapalinou JLM Diesel DPF Refill Fluid pomocou tejto sady.

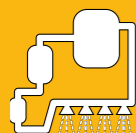

JLM Diesel Injector Cleaner

250 ml / J02320

JLM Diesel Injector Cleaner čistí celý palivový systém vrátane sacích ventilov a vstrekovačov. Znižuje množstvo sadzí v DPF a zlepšuje výkon a spotrebu paliva.

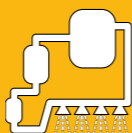

JLM Rapid Fuel System Clean

500 ml / J02330

JLM Diesel Rapid Fuel System Clean je extra koncentrovaný prípravok na čistenie palivového systému, ktorý môže byť použitý priamo v palivovom filtri. Veľmi účinný a efektívny nástroj pre automechanikov na čistenie vstrekovačov.



JLM Diesel Intake Extreme Clean Toolkit Pro

J02280 & J02285

JLM Diesel Intake Extreme Clean treatment je dekarbonizačná sada od JLM určená pre zakarboňované naftové motory. Efektívne čistí spaľovaciu komoru, sacie ventily, výfukové ventily, vstrekovače, lopatky variabilného turba. Vhodné pre motory s turbom aj bez neho. Táto chemická dekarbonizácia od JLM je unikátne a veľmi efektívne riešenie, na dôkladné čistenie vnútra motoru. Je oveľa efektívnejšie ako pridanie aditíva do nafty.

JLM Diesel Intake Extreme Clean Fluid Pack

500ml / J02285

JLM Diesel Intake Extreme Clean dekarbonizačná chémia je unikátny a vysoko kvalitný nástroj na dekarbonizáciu a čistenie typicky zanesených naftových motorov. Efektívne čistí spaľovaciu komoru, sacie ventily, výfukové ventily, vstrekovače, lopatky variabilného turba. Chémia pozostáva z dvoch špeciálnych zložiek čistiacej a preplachovej. Každá zložka pôsobí na konkrétny typ častíc. Táto dvojstupňová dekarbonizácia obnoví výkon motoru a spotrebu paliva.



**Antonis Goulas**

Digiparts, JLM distributor
for Greece

**Brett Lloyd**

GCG Turbochargers, JLM distributor
for Australia and New Zealand

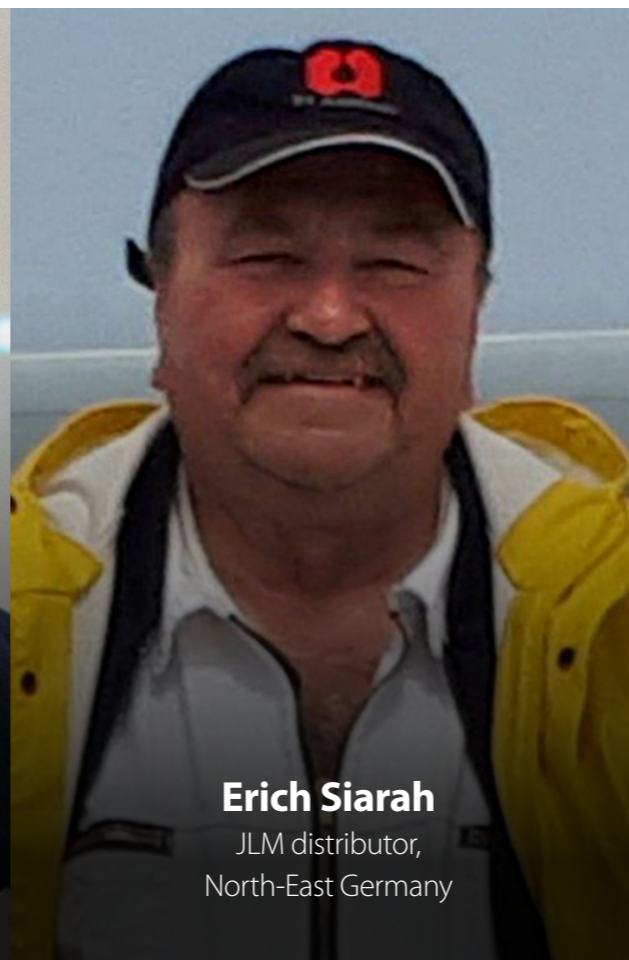
**Erich Siarah**

JLM distributor,
North-East Germany

**Mike Schlup**

Kalimex, JLM distributor for
the United Kingdom

**Tomáš Antol**

AWD Auto, JLM distributor
for Slovakia

5 distribútorov hovorí o JLM

Ako dlho predávate výrobky JLM?

ANTONIS

Spoločnosť Digiparts predáva výrobky JLM už 10 rokov. V roku 2010 na gréckom trhu rýchlo rástol obchod s LPG, preto sme začali skladovať malé množstvo produktov pre LPG, napríklad súpravu Valve Saver Kit a kvapalinu Valve Saver Fluid, ale časom sa naša ponuka rôznych produktov JLM rozrástla.

BRETT

Firma GCG Turbochargers je distribútorom JLM pre Austráliu a Nový Zéland od roku 2018.

ERICH

Mazivá predávame v Nemecku už 20 rokov, ale výrobky JLM sme začali predávať až v roku 2016. Predtým sme hľadali dynamický a moderný sortiment na rozšírenie našej ponuky, takže keď sme našli JLM Lubricants GmbH, bola to úžasná príležitosť, ktorú sme museli využiť.

MIKE

Výrobky JLM som objavil takmer pred 10 rokmi, keď som videl na internete ich originálny čistič DPF. Spoločnosť JLM mala vo Veľkej Británii menší predaj šetriča ventilov pre motory s LPG, ale s rastúcimi problémami s DPF a emisiami naftových motorov som videl príležitosť na uvedenie tejto značky na celoštátnej úrovni. Prvú objednávku sme poslali v apríli 2011 a odvtedy sa neobzeráme späť!

TOMÁŠ

Výrobky JLM predávame už 6 rokov, hoci spočiatku to bolo len niekoľko jednotiek Valve Saver Fluid, pretože náš sortiment bol oveľa skromnejší ako dnes. Mali sme auto jazdiace na LPG, a preto sme si kúpili kvapalinu JLM Valve Saver Fluid – no nielen na vlastné použitie, ale aj na predaj zákazníkom. Časom sme začali ponúkať celý sortiment výrobkov JLM.

Čo vás viedlo k tomu, že ste sa rozhodli ponúkať značku a výrobky JLM Lubricants?

ANTONIS

Technológia vozidiel rýchlo napreduje, ale zároveň sa zvyšujú aj požiadavky na výrobky používané na opravu a údržbu. JLM ponúka fantastický sortiment takýchto výrobkov, ktoré sú spoľahlivé, ľahko použiteľné a cenovo dostupné – tri vlastnosti, ktorých význam pozná každý mechanik!

BRETT

JLM Lubricants je dynamická a rastúca značka, otvorená spolupráci s distribútormi pri vývoji a rozširovaní ponuky produktov. Ponúka množstvo jedinečných produktov s dôrazom na detail, aký som nevidel u žiadneho iného výrobcu mazív. Značka sa naďalej zlepšuje vďaka vývoju založenom spätnej väzbe z trhu a tešíme sa na uvedenie ešte inovatívnejších výrobkov v budúcnosti.

ERICH

Odkedy sme sa s JLM Lubricants stretli prvýkrát, zapôsobil na nás účinný a komplexný sortiment výrobkov. Portfólio sa stále rozrástá a vyvíja, pričom pomocou moderných riešení reaguje na existujúce požiadavky, čo je neuveriteľne pôsobivé. Výrobky JLM predávame už 5 rokov a stále dostávame od našich zákazníkov pozitívnu spätnú väzbu o kvalite.

MIKE

Spočiatku som na trhu Veľkej Británie videl priestor pre vysoko kvalitnú čistiacu prísadu pre DPF. Vozidlá s naftovým motorom sa vo veľkej miere motoristom prezentovali ako „čistá alternatíva“, ale nevýhodou bol zložitý systém regulácie emisií, ktorý spôsoboval majiteľom vozidiel rôzne problémy. Produkty JLM ponúkali jednoduché, no účinné riešenie, ktoré by mohlo majiteľom vozidiel s naftovým motorom pomôcť vrátiť sa na cestu s minimálnymi ťažkosťami. Uvedomil som si tiež, že Gilbert mal rovnaký prístup ako ja, keď išlo o budovanie značky s kvalitnými výrobkami, veľmi podobný tomu, čo som urobil s našou vlastnou značkou K-Seal Coolant Leak Repair. Na rozdiel od iných amerických dodávateľov, s ktorými sme sa stretli, bol Gilbert pripravený podporiť nás a prispôsobiť sa špecifickým potrebám britského trhu.

TOMÁŠ

Naša spoločnosť AWD Auto predáva výrobky pre starostlivosť o vozidlá, oleje a prísady už od roku 2010, no hľadali sme vysoko kvalitné výrobky, ktoré by sme mohli dovážať na Slovensko. Spoločnosť JLM bola určite správnu voľbou, pretože ich výrobky sú moderné, efektívne a za rozumnú cenu. V roku 2019 sa nám podarilo založiť e-shop zameraný výhradne na produktový rad JLM a v roku 2020 sme otvorili ďalší e-shop so sídlom v Českej republike, z ktorého sme veľmi nadšení.

5 distribútorov hovorí o JLM

Čo je vašich päť najpredávanejších výrobkov JLM a prečo?

ANTONIS

1. Diesel Injector Cleaner
2. Diesel Extreme Clean
3. Diesel Rapid Fuel System Clean
4. DPF Regen Plus
5. DPF Cleaner

V Grécku je dopyt po výrobkoch pre naftové motory vysoký, lebo väčšina vozidiel, najmä úžitkových, jazdí na naftu.

Výrobky JLM skutočne fungujú a spätná väzba, ktorú každý deň dostávame od našich zákazníkov, je vždy pozitívna. Výrobky JLM sú vhodné pre našu značku, ktorej cieľom je podporovať zákazníkov tým najlepším, čo je na trhu.



BRETT

1. Turbo Pre-Lube. Pri inštalácii turbodúchadla je dnes štandardom použitie špeciálneho mazacieho prostriedku. Tento výrobok sa predáva takmer s každým turbodúchadlom, čo vytvára hodnotu, keď sa ponúka spolu s tesnením pre turbo a súpravami na montáž.

2. Petrol/Diesel Air intake & EGR Cleaner. Vďaka 500 ml baleniu a flexibilnej chémii pre naftové aj benzínové motory je tento výrobok lukratívnou investíciou pre profesionálnych mechanikov – znamená menšie investície do skladových zásob. Skladové zásoby prinesú vyšší zisk ako v prípade iných výrobkov na trhu. Rýchlo zníži spotrebu paliva a udržuje efektívny chod motora. To z neho robí kľúčový produkt pri každej údržbe vozidla.

3. Engine Oil Flush – bežný trend krátkych jazd, pri ktorých sa motor nezahreje, ako aj nízka kvalita motorovej nafty v Austrálii znamenajú, že znečistenie olejom je veľmi veľkým problémom. Prepláchnutie motora je štandardnou praxou pri údržbe vozidla a bežne sa používa čo najviac. Spätná väzba ukazuje, že tento prípravok JLM môže dôkladne odstrániť znečistenie a kal z oleja, a keď sa používa pravidelne, zabráni ich vzniku v budúcnosti.

4. Diesel Extreme Clean – tento prípravok typu „všetko v jednom“ opakovane preukázal, že je možné pomocou chémie odstrániť chyby, ktoré by väčšina mechanikov zvyčajne riešila výmenou dielov. Od vstrekovačov systému common rail a variabilných lopatiek turba až po filtre pevných častíc naftových motorov sme počuli veľa úspešných príbehov a len málo zlyhaní. Tento produkt zvyšuje štandard aditívnej technológie a umožňuje technikom s diagnostikou najvyššej kvality pracovať efektívne a profesionálne.

5. DPF Clean & Flush Fluid – mnoho mechanikov v Austrálii je skeptických voči čisteniu DPF bez jeho demontáže – často z dôvodu nesprávnej diagnostiky alebo použitia produktu nízkej kvality. Kvapaliny JLM DPF Clean & Flush Fluid menia spôsob, akým sa mechanici pozerajú na problémy s filtrom DPF, lebo vďaka nim ho dokážu vyčistiť rýchlo, dôkladne a za rozumnú cenu.



ERICH

Z výrobkov pre benzínové motory sú veľmi obľúbené **Petrol Catalytic Converter Cleaner** a **EGR Valve Cleaner** a z výrobkov pre naftové motory sú najžiadanejšie **Turbo-Cleaner**, **Rapid-Fuel System Clean** a **DPF Cleaner**. Pre LPG motory je obľúbený prípravok **Valve Saver Fluid** a zo servisných produktov sú to najmä **Stop Smoke**, **Radiator Sealer** a **Conditioner**. Záruka, že budete môcť ponúknuť produktový rad, ktorý určuje popredný štandard v kvalite a vývoji, je pevným základom úspešného partnerstva. Sme hrdí na to, že sme predajcom JLM Lubricants, a tešíme sa na spoločnú cestu do budúcnosti.



MIKE

DPF Clean and Flush; DPF Cleaner; DPF Refill Fluid, DPF Spray a **Air Intake & EGR Cleaner**. Úspech týchto výrobkov je daný predovšetkým našim zameraním na naftové motory. Avšak s tým, ako sa naše zameranie rozširuje na benzínové motory, vidíme aj prudký nárast predaja Catalytic Exhaust Cleaner a GDI Cleaner. Aj keď výrobky JLM stoja zvyčajne o niečo viac ako niektoré konkurenčné výrobky, naši zákazníci vedia, že platia za niečo, čo funguje a rieši problémy. Nie je to dôležité len pre profesionálneho zákazníka, ale aj pre motoristu. Ako mi vždy hovorila moja mama, skúpy dvakrát kúpi.



TOMÁŠ

1. JLM Diesel Particulate Filter Cleaner. Spoľahlivé a dlhodobé riešenie regenerácie DPF, ktoré využíva nielen cieleňé čistenie, ale aj preventívne čistenie výfukového potrubia. Je to obľúbený produkt, na ktorý dostávame od zákazníkov opakovane veľmi pozitívnu spätnú väzbu.

2. JLM Diesel Extreme Clean. Z dôvodu kontrol dymivosti vozidiel sa tento výrobok stal na Slovensku veľmi obľúbeným. Stojí viac ako niektoré iné značky, ale skutočne funguje! Od zákazníkov dostávame veľa pozitívnych ohlasov, ktoré nám hovoria, že produkt JLM Diesel Extreme Clean im pomohol prejsť s vozidlom emisnou kontrolou.

3. JLM Diesel Turbo Cleaner. Tento čistič turba je vďaka svojemu špecifickému použitiu teraz v našej krajine veľmi populárny. Zákazníci si ho kupujú ako preventívny produkt alebo vtedy, keď chcú riešiť problémy s turbom. Opätovne dostávame pozitívne recenzie od zákazníkov, ktorí uvádzajú, že keď použijú na turbodúchadlo svojho vozidla tento produkt, problémy zmiznú.

4. JLM Diesel Injector Cleaner Pro. Tento produkt je u našich zákazníkov mimoriadne obľúbený. Sponzorovali sme preteky Auto Slalom Show Race, kde sme ho ponúkali zadarmo, aby si ho zákazníci mohli vyskúšať bez akýchkoľvek záväzkov. Odvtedy sa stal jedným z našich najpredávanejších produktov.

5. JLM Diesel DPF ReGen Plus. Ide o vysoko hodnotené preventívne riešenie, ktoré sa predáva za dobrú cenu.



JLM Petrol Injector Cleaner

250 ml / J03130

JLM Petrol Injector Cleaner čistí palivový systém a systém vstrekovania paliva vo všetkých nových aj starších benzínových motoroch, vrátane flex-fuel a E10 motorov. Obnovuje výkon a účinnosť motora a redukuje nebezpečné výfukové plyny.

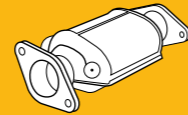

JLM Petrol Emission Reduction Treatment

250 ml / J03150

JLM Petrol Emission Reduction Treatment je špeciálne vyvinuté pre benzínové motory na čistenie katalyzátoru a zníženie emisií. Koncentrované a účinné chemické zloženie pôsobí na komponenty palivového systému, spaľovaciu komoru a výfukový systém.



JLM Petrol E10 Fuel Treatment

250 ml / J03175

JLM E10 Fuel Treatment je kombinovaná prísada do benzínu pre všetky autá a motory (štvorkolky, záhradnú techniku, ...) ktorá chráni motor pred koróziou etanolového paliva E10 a premazáva ventilové sedlá. Navyše zvyšuje októmové číslo a čistí palivový systém.



JLM E85 Fuel Treatment

250 ml / J03180

JLM E85 Fuel Treatment je multifunkčná prísada do paliva s vysokou koncentráciou etanolu ako je benzín E85. Prísada JLM E85 reguluje zásaditosť pH a vytvára ochrannú vrstvu na kovových komponentoch, ktorá chráni pred koróziou. Tak isto chráni a premazáva palivový systém. Chráni palivové čerpadlo pred nadmerným opotrebovaním.



JLM GPF Cleaner

250 ml / J03160

JLM Petrol GPF Cleaner optimalizuje spaľovanie nahromadených sadzí vo filtri častíc (GPF / PPF). Čistí vstrekovače a spaľovaciu komoru, čo preventívne zabraňuje vzniku sadzí. Unikátna kombinácia čistého palivového systému, čistého spaľovania s nízkymi emisiami a katalyzovanými časticami čistí a pomáha udržať čistý GPF filter, katalyzátor, systém recirkulácie výfukových plynov (EGR) a tak isto aj turbo s variabilnými lopatkami.



JLM Petrol Extreme Clean

500 ml / J03155

JLM Petrol Extreme Clean je účinná prísada do benzínu vyrobená pre novšie autá, v ktorých sa objavujú problémy v palivovom systéme. Tieto problémy nie je väčšinou možné vyriešiť bežnými aditívami. Naše koncentrované aditívum obsahuje balík účinných chemických zložiek ako jednorázové 500 ml aditívum do benzínu.



JLM Direct Injection Valve Cleaner

250 ml / J03190

JLM Direct Injection Valve Cleaner je sprej určený na čistenie zatvrdnutého karbónu v sacích ventiloch a v saní. Extra účinná chémia špeciálne vhodná na čistenie vstrekovačov benzínového priameho vstrelu (GDI) tam, kde to nedokážu vyčistiť aditíva. Určené pre benzínové, naftové, hybridné a LPG motory.

Dostupné Q1 2021



JLM Petrol Octane Booster

250 ml / J03165

JLM Octane Booster zvyšuje októmové číslo benzínu o 2 až 4 body. Vďaka čistiacim, chladiacim a mazacím zložkám, JLM Octane Booster upravuje výkon motora a znižuje spotrebu benzínu. Zaisťuje hladší chod motora a chráni povrch ventilov a ventilových sediel pred nadmerným opotrebovaním a poškodením. Objem 250 ml aditíva ošetrí 40 až 60 litrov benzínu.



JLM GDI Injector Cleaner

250 ml / J03170

JLM GDI Injector Cleaner je špeciálne vyvinutý pre najnovšiu generáciu benzínových motorov s priamym vstrekovaním. GDI Cleaner nečistí len zanesené vstrekovače, ale tak isto zabraňuje hromadeniu ďalších nečistôt, takže vstrekovače stále fungujú s max. efektivitou. Priemyselné testy ukázali, že JLM GDI Cleaner je najlepší vo svojej triede. Určené pre motory GDI, FSI, TSI, TFSI a SIGI.



Našich *Top 10* produktov

V tejto špeciálnej reportáži vám predstavujeme bestsellery z dielne JLM. Toto sú produkty, ktorým technici dôverujú, ktoré používajú a opakovane objednávajú vo viac ako 40 krajinách – na prevenciu, „liečbu“ a údržbu. Sú aj na vašom zozname?

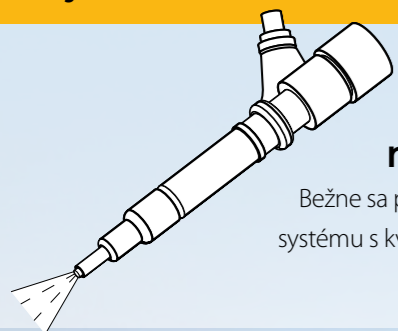

1. Čističe benzínových (J03130) aj naftových (J02320) vstrekačov

Bežne sa používajú pri každom servise. Univerzálny čistič palivového systému s kvalitou JLM. Prísada do paliva vhodná pre každý autoservis.



1.



2. JLM Diesel DPF Cleaner (J02210)

Najúčinnjší čistič DPF na svete aplikovaný do nádrže. Obsahuje platinu a cín. Jedinečný vysoko účinný katalyzátor.

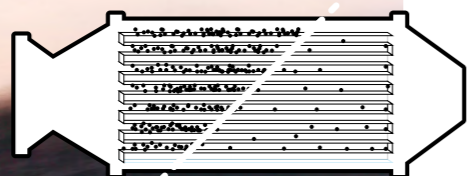

3. JLM Diesel DPF Refill Fluid (J02260)

Kvapalina na regeneráciu DPF, ktorá je jednotkou na trhu. Jedno číslo nahrádza všetky generácie. A to za veľmi výhodnú cenu.



3.



4.

JLM Diesel Intake Extreme Clean Toolkit (J02280, J02285)

Intenzívne a postupné oštiepenie systému nasávania vzduchu bez nutnosti demontáže.

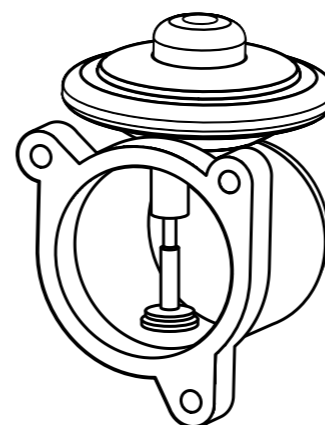

5. JLM Diesel/Petrol EGR Cleaner (J02710)

Účinne čistí ventil EGR a sací systém. Umožní vašmu motoru opäť dýchať.

5.



6.

JLM Diesel Extreme Clean (J02360)

Veľmi silná zmes špičkových chemických látok typu „všetko v jednom“ na DETOX celého palivového systému vrátane turba, EGR a DPF.

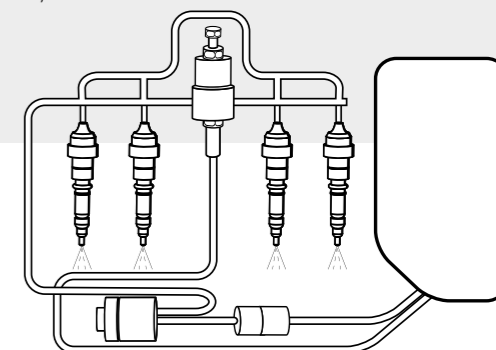

Našich *Top 10* produktov



7. Petrol GDI Injector Cleaner (J03170)

Jedinečný produkt špeciálne vyvinutý na čistenie špičiek vstrekovačov GDI.

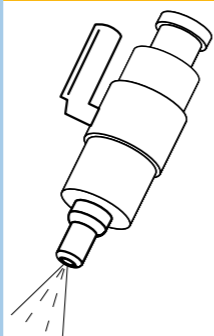

8.

Petrol Extreme Clean (J03155)

Veľmi silná zmes špičkových chemických látok do nádrže typu všetko v jednom na čistenie celého palivového systému.



9. JLM Bortec Oil Additive (J06050)

Prísada na zníženie trenia – najnovšia technológia, úplne rozpustný bór, vysoko účinná chemická látka pre vysokoteplotné a vysokotlakové motory, ktorá umožňuje vyťažiť z vášho motora maximum.

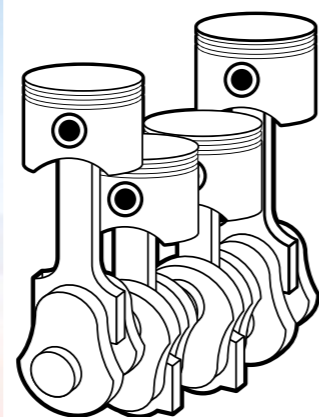

10.

Engine Oil Flush (J04835)

Získajte maximum z nového oleja vyčistením väčšieho množstva nečistôt pri vypúšťaní starého oleja. Používajte pri každej výmene oleja.

Používate tieto dôveryhodné produkty JLM na zvýšenie príjmu zo servisov a poskytovanie prvotriednych služieb zákazníkom – obchodníkom aj motoristom?



Mám zvýšenú spotrebu a zasa dymím...
Potrebujem DETOX na obnovu výkonu a hladký chod.



JLM Benzin Extreme Clean

Účinný detox pre najnovšie autá a motory pri vzniknutých vážnych problémoch zanesenia a upchatia palivového systému. Usadeniny a nečistoty v palivovom systéme nieje väčšinou možné odstrániť so štandardnými prísadami do paliva. Extreme Clean obsahuje viacero aditív v jednom vysoko koncentrovanom balení 500 ml, ktoré je určené do jednej nádrže s benzínom. Prísada obsahuje detergenty, ktoré zaisťujú čistenie vstrekovačov, sviečok, sacích a výfukových ventilov s spaľovacej komory. Oktánový posilňovač vo výrobku pomáha k efektívnejšiemu - čistejšiemu spaľovaniu. Kombinovaný efekt týchto dvoch prísad zaisťuje oveľa čistejšie emisie a minimalizuje usadzovanie karbónu vo valcoch. Jedna z chemických zložiek aditíva obsahuje prvok, ktorý neutralizuje fosfor cca o 50%, ktorý vzniká spaľovaním motorového oleja. Výrazne sa tak zvyšuje efektívnosť katalyzátora a predlžuje sa jeho životnosť.



WE UNDERSTAND CARS

jmlubricants.com



Radiator Stop Leak
250 ml / J04811



Radiator Clean & Flush
250 ml / J04813



BorTec Oil Additive
250 ml / J06050



Engine Oil Flush
250 ml / J04835



Underbody Spray Black
500 ml / J04620



Cavity Wax
500 ml / J04620

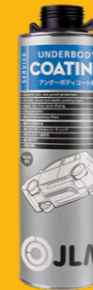

Underbody Coating
1 litre / J04600



Stop Smoke
250 ml / J04831



DOT4 Brake Fluid
500 ml / J044840



DOT4 LV Brake Fluid
500 ml / J04850



Oil Stop Leak
250 ml / J04865



JLM Advance Premium Grade Performance Oil
5 litre



Turbo Pre Lube
20 ml / J06010

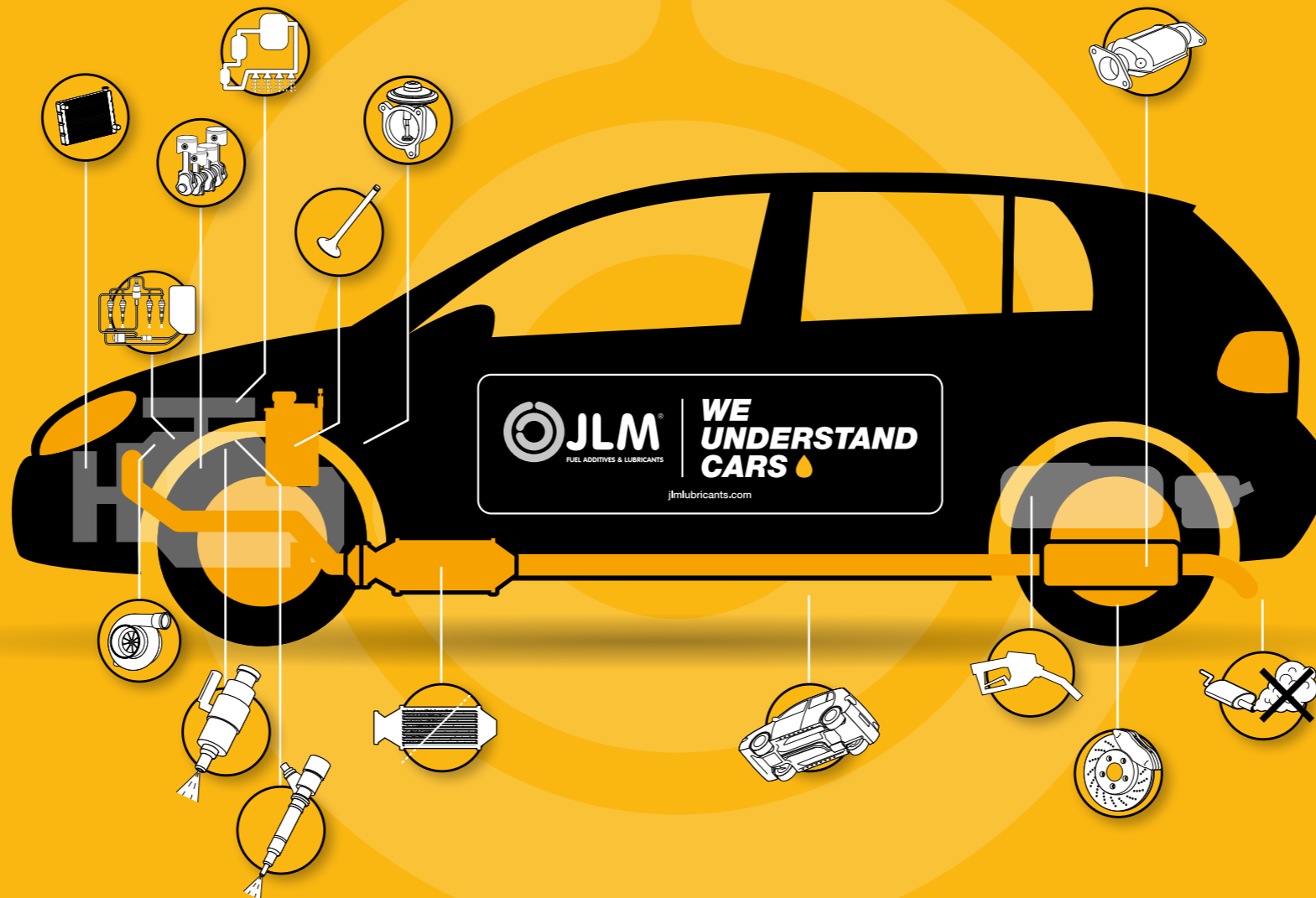

Petrol Injector Cleaner
250 ml / J03130



Petrol Emission Reduction Treatment
250 ml / J03150



Petrol Extreme Clean
500 ml / J03155



Valve Saver Kit
J01310



Valve Saver Fluid
1 litre / J01250



GPF Cleaner
250 ml / J03160



Petrol Octane Booster
250 ml / J03165



Petrol GDI Cleaner
250 ml / J03170



Diesel Turbo Cleaner
500 ml / J02380



Diesel Injector Cleaner
250 ml / J02320



Rapid Fuel System Clean
500 ml / J02330



Petrol E10 Fuel Treatment
250ml / J03175



E85 Fuel Treatment
250 ml / J03180



Direct Injection Valve Cleaner
500 ml / J03190



Diesel Extreme Clean
1000 ml / J02360



Diesel Emission Treatment
250 ml / J02370



Diesel DPF Refill Fluid
1 litre / J02260



Diesel Intake Extreme Clean
J02280 / J02285



Diesel & Petrol Air Intake & EGR Cleaner
500 ml / J02710



DPF Diesel ReGen Plus
250 ml / J02200



DPF Particulate Filter Cleaner
375 ml / J02210



DPF Cleaner Heavy Duty
1000 ml / J02215



Diesel DPF Spray
400 ml / J02220



Diesel DPF Cleaning Toolkit
J02250



Diesel DPF Cleaning Fluid & DPF Flush Pack
J02230

Horúca novinka: pomoc pre GDI.

Zatiaľ čo naša špeciálna prísada pre vstrekače paliva GDI dokazuje svoju hodnotu, ani ona nedokáže vyčistiť neprístupné časti. Vývojový tím spoločnosti JLM Lubricants však nestojí na mieste.

Významnou a dobre známou výzvou týchto benzínových jednotiek s priamym vstrekaním je to, že v sacom potrubí a kanáloch hlavy valcov sa tvorí vnútorný nános, ktorý môže byť taký závažný, že obmedzuje pohyb sacích ventilov. Pochopiteľne, žiadna prísada do paliva nemôže poskytnúť riešenie.

Táto situácia je dôsledkom použitia lepkavých prostriedkov na zvýšenie viskozity oleja, ktoré sa usadzujú na povrchoch sacieho potrubia a ktoré pochádzajú z ventilačného systému klukovej skrine. Tie priťahujú pevné častice zo spalín, ktoré prenikajú cez ventil recirkulácie výfukových plynov. Vysoká teplota, ktorá je typická pre moderné systémy GDI, spečuje výsledné nečistoty na nepoddajnú hmotu gumovej textúry, ktorá sa v prípade ignorovania ďalej hromadí.

Hoci väčšina technik odstraňovania zahŕňa buď rozsiahlu demontáž, alebo mechanicky invazívne metódy, spoločnosť JLM Lubricants sa drží svojej filozofie použitia rýchlych technických riešení založených na inteligentnej chémii. Naš špecialista Gilbert Groot vysvetľuje:

„Vývoj ľahko a rýchlo použiteľného aerosólového čistiaceho prostriedku určeného na odstraňovanie usadenín predovšetkým z okolia sacích ventilov, je naším najnovším cieľom. Hoci sme ešte stále v štádiu vývoja, tento cieľ podčiarkuje politiku spoločnosti JLM Lubricants ponúkať účinné, ale šetrné riešenia na minimalizáciu času stráveného v servise a nákladov motoristov na opravu.“

Sledujte tento priestor!

Svieti mi výstražná kontrolka DPF!
Prosím vyčisti môj filter pevných častíc.

JLM Diesel Particulate Filter Cleaner

JLM Diesel Particulate Filter Cleaner je jeden z najlepších produktov na trhu na čistenie filtra pevných častíc. JLM DPF čistič obsahuje vysokú koncentráciu aktívnych prísad. Jedná sa o efektívne a dlhodobé riešenie, ktoré čistí a udržiava čistý celý výfukový systém naftových motorov s filtrom pevných častíc. JLM DPF Cleaner nielen čistí výfukový systém od sadzí, ale takisto redukuje škodlivé emisie ako sú uhľovodíky (HC), oxid uhoľnatý (CO) a častičky sadzí. JLM DPF Cleaner znižuje tvorbu sadzí a emisií až o 25%. Vďaka tomu sa dostáva do DPF filtra menej sadzí, čo znižuje riziko upchatia DPF a tým sa predlžuje jeho životnosť.



JLM
FUEL ADDITIVES & LUBRICANTS

**WE
UNDERSTAND
CARS**

jmlubricants.com

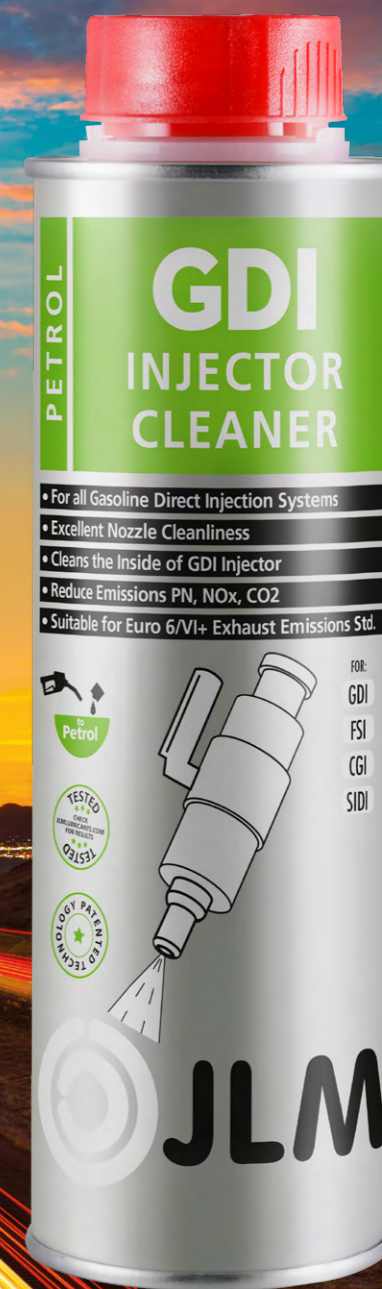

PETROL
**GDI
INJECTOR
CLEANER**

- For all Gasoline Direct Injection Systems
- Excellent Nozzle Cleanliness
- Cleans the Inside of GDI Injector
- Reduce Emissions PN, NOx, CO2
- Suitable for Euro 6/VI+ Exhaust Emissions Std.



FOR:
GDI
FSI
CGI
SIDI

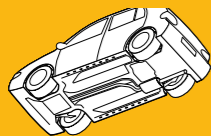
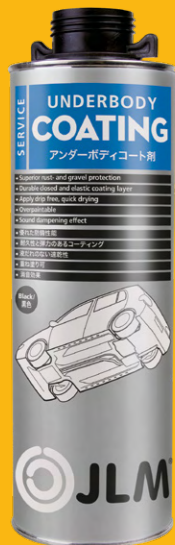

JLM Underbody Coating

1 litre / J04600

JLM Underbody Coating je gumový nastrek zo syntetickej živice určený na dlhodobú ochranu podvozku pred koróziou a kamienkami.

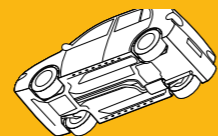

JLM Underbody Coating

25 litre / J04616

JLM Underbody Coating je gumový nastrek zo syntetickej živice určený na dlhodobú ochranu podvozku pred koróziou a kamienkami.

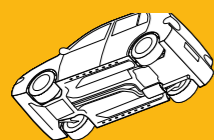

JLM Underbody Spray Black

500 ml / J04620

JLM Underbody Spray Black je gumový nastrek v spreji zo syntetickej živice určený na dlhodobú ochranu podvozku pred koróziou a kamienkami. Rýchlo schnúci, prelakovateľný.



**Dostupné
Q1 2021**

JLM Cavity Wax Spray

500 ml / J04800

JLM Cavity Wax Amber - vosk na dutiny v spreji - žltý. Antikorózný vosk pre automobilový priemysel určený pre neošetrené povrchy, alebo povrch so základným náterom. Určený na vnútra dverí, prahy, blatníkov a pod. Zostáva pružný a elastický, nepraská, neodlupuje sa. Ľahko preniká do dutín, nesteká a nevysychá. Tvorí ideálnu ochranu vnútra karosérie pred hrdzou, soľou, vlhkosťou a všeobecne pred koróziou.

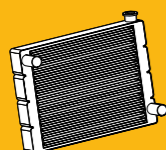

JLM Radiator Stop Leak

250 ml / J04811

JLM Radiator Stop Leak utesňuje trhliny až do 0,9 mm v častiach chladiaceho systému ako sú hadice, chladič, radiator, hlava valcov, tesnenia a vodná pumpa. Čistí chladiaci systém a slúži ako prevencia pred oxidáciou.

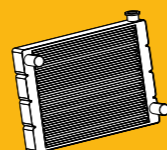

JLM Radiator Clean & Flush

250 ml / J04813

JLM Radiator Clean & Flush Pro - preplach chladiča rýchlo a účinne čistí od korózie, oxidácie a vodného kameňa chladiaci systém, vykurovací systém, potrubia a blok motora. Nemá negatívny vplyv na kovové časti.

**WE
UNDERSTAND
CARS**



JLM DOT 4 LV Brake Fluid

1 litre / J04855 - 500 ml / J04850

JLM DOT 4 LV (nízka viskozita) je ideálna pre autá s pokročilými asistenčnými systémami ako je ABS a ESP. Označenie LV - nízka viskozita garantuje rýchlu reakcia brzd aj pri nízkych teplotách. JLM DOT 4 LV je vysoko kvalitná náhrada OE náplní pre brzdové a spojkové okruhy s najnovšou normou ISO 4925 trieda 6. Splňa tiež normy U.S. FMVSS No. 116 DOT 3, DOT 4 SAE J 1703, SAE J1704 a ISO 4925 (triedy 3 & 4).

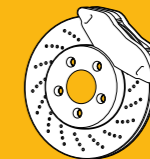

JLM DOT 4 Brake Fluid

1 litre / J04845 - 500 ml / J04840

JLM Dot 4 Brake Fluid je prémiová brzdová a spojková kvapalina určená pre všetky osobné a úžitkové autá a motocykle, kde výrobca predpisuje syntetickú kvapalinu. Brzdová kvapalina JLM DOT 4 presahuje normy U.S. FMVSS No.116DOT4&DOT3, SAEJ1703 & 1704 a ISO (triedy 3 & 4). Dostupná v 1 litrovom balení a 500 ml balení.



JLM Engine Oil Flush

250 ml / J04835

JLM Engine Oil Flush Pro - preplach olejovej náplne veľmi efektívne a rýchlo čistí vnútro zanesených motorov, obnovuje výkon motoru a znižuje spotrebu paliva..

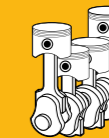

JLM BorTec Oil Additive

250 ml / J06050

JLM BorTec Oil Additive je najnovšia generácia keramickej prísady do motorového oleja. Účinne minimalizuje trenie a oxidáciu vďaka esterovému prvku bór, ktorý je bez akýchkoľvek pevných častíc. Vhodná do všetkých štandardných motorových olejov. Vykazuje extra účinnosť s antioderovými časticami v oleji vrátane mid- a low SAPS olejov. Keramický vrstva dobre prilieha na kovové časti aj keď je motor studený. Antioxidanty chemického prvku bór poskytujú motorovému oleju lepšiu ochranu proti starnutiu

**URČENÉ PRE
AUTOMECHANIKOV
OD DÔVERYHODNÉHO
VÝROBCU JLM**

Dostupné Q1 2021

Dostupné Q1 2021



JLM Injector + Spark Plug Loosener

400 ml / J04210

JLM Injector + Spark Plug Loosener - povolovač závitov, ktorý účinne pôsobí na koróziu, karbón, zapečené nečistoty zo vstrekačov, žhavičov a sviečok. Veľmi efektívny vďaka zmrazovaciemu efektu. Extra účinná penetrácia a mazanie vďaka teflónu PTFE. Veľmi vhodné na povolovanie zahrzdavených závitov.



JLM Rust Shock Graphite Spray

400 ml / J04220

JLM Rust Shock Graphite Spray je veľmi účinný zmrazovací sprej na povolovanie závitov s výnimočnou mazacou schopnosťou. Silný zmrazovací efekt (max. -40oC) spôsobí mikro trhliny medzi plochami a umožní demontáž bez poškodenia. Určený pre všetky závitky, nity, šróby, atď. Vhodný na demontáž výfukov, tlmičov, podvozku a aplikácií, kde je silná korózia.

Dostupné Q1 2021



JLM Multi Spray 400ml

400 ml / J04200

JLM Multi Spray je všestranne použiteľný mazací sprej, ktorý chráni, čistí a maže všetky druhy kovových a plastových častí. Akrem mazania odpudzuje vlhkosť a penetruje zaseknuté komponenty. Odstraňuje olej, mazivo, vosk a maz a zároveň zanecháva ochranný film. Je širokospektrálny produkt pre dielne a servisy. Tak isto vhodný ako ochrana dutín a častí karosérie pred hrdzou, soľou, vlhkosťou a korozívnym prostredím.

Všetko je to o značke...

Pozrite si nový vzhľad značky JLM, ktorý vytvorila popredná kreatívna agentúra Brandidos so sídlom v Amsterdame, kde je aj globálne sídlo JLM.

Spoločnosť JLM prišla do agentúry Brandidos s touto otázkou: „Mohli by ste sa pozrieť na našu značku, identitu, vzhľad a štýl a pokúsiť sa o osvieženie našej značky tak, aby bola moderná, pôsobivá a naozaj pútavá?“

Pri pohľade na to, ako sa naša značka vyvíjala, sme dospeli k názoru, že osvieženie bude pre JLM prospešné. Prišiel čas komunikovať z pohľadu značky o tom, čím sa JLM odlišuje. Je pravda, že trh – mechanici, motoristi a vplyvní ľudia poznajú spoločnosť JLM ako výrobcu „mazív“ alebo „prísad do paliva“, ale to nevyhnutne nerobí JLM tým, čím je!

Mohli sme vidieť, že JLM potrebuje príbeh, osobitú identitu značky, ktorá by mohla vyniknúť a upútať pozornosť na medzinárodnom konkurenčnom trhu.

Prvým krokom bolo vytvorenie nového sloganu a nového vzhľadu a štýlu (pričom slogan je začiatkom príbehu). Ak tento príbeh dobre povieme, bude mať skutočný vplyv na publikum, pre ktoré

je určený. Pretože títo ľudia spoznajú spoločnosť JLM vďaka jej jedinečnému príbehu a nielen vďaka vysoko kvalitným produktom. Skutočnosť, že spoločnosť JLM má v súčasnosti zastúpenie vo viac ako 40 krajinách, pomáha pri rýchlejšom zavedení nového sloganu a príbehu značky. Prítomnosť na rastúcom počte trhov však nemala žiadny vplyv na konečný dizajn, pretože vo všetkých krajinách má JLM rovnaké produkty, pričom ako hlavný jazyk sa používa angličtina.

Návrh pre nás v Brandidos bol jasný: „JLM vie, čo autá chcú.“ A nový slogan tiež hovorí: „JLM – rozumieme autám“. JLM vie lepšie ako ktokoľvek iný, čo sa deje v aute. Táto odbornosť sa odráža v širokom a inovatívnom sortimente výrobkov. JLM rozumie autám ako nikto iný.

V komunikácii teda ukazujeme auto, ktoré „hovori“ o svojom probléme v textovom obláčiku. Na rovnakom obrázku vidíme, ako JLM hovorí o produktoch. Pre každý problém existuje riešenie od JLM! Lebo vieme, čo autá potrebujú. Rozumieme autám.

Made in The Netherlands

BRANDIDOS





JLM Lubricants Robíme si dobré meno u protinožcov...

Ďakujeme Elliotovi Altobellimu, technickému manažérovi pre rozvoj podnikania spoločnosti GCC Turbochargers, ktorá je distribútorom JLM pre Austráliu a Nový Zéland. Elliot v nedávnom rozhovore uviedol, že mechanici, ktorým dodávajú výrobky JLM, sú skalnými fanúšikmi tejto značky. A tu sú dvaja z nich – profesionálni mechanici, ktorí sa podelili o svoje skúsenosti s používaním produktov JLM Lubricants.

Vlastnými slovami...

Simon Keppie,
majiteľ spoločnosti Carbon Cleaning Australia

„Sme špecialistami na emisné systémy, DPF a riešenia na riadenie emisií oxidu uhličitého pre všetky značky a modely automobilov. Sme mobilná služba a pracujeme u zákazníka, či už doma alebo v práci. Na čistenie motorov ich vozidiel používame vodíkový elektrolyt a mazivá JLM. Naším cieľom je vzdelávať priemerného austrálskeho motoristu a pomôcť mu lepšie porozumieť emisným technológiám vo svojich automobiloch a tomu, ako správne udržiavať vozidlá, aby dosiahli čo najlepšiu spotrebu paliva a životnosť – bez zvyšovania množstva emisií.“

Po vyskúšaní mnohých iných značiek sme zistili, že spoločnosť JLM Lubricants ponúka najlepšie riešenia, a to všetko pod jednou značkou. Výrobky spoločnosti JLM poskytujú motoristom konzistentne najlepšie výsledky. Ich produkty dopĺňajú naše vodíkové čistenie nanosov uhlíka a umožnili nám rozšíriť služby na rôzne balíky, ktoré používame



pri rôznom stupni znečistenia systému uhlíkom. Náš najvyšší stupeň čistoty je u nových a vracajúcich sa zákazníkov najobľúbenejší. Táto služba nám umožňuje úplne vyčistiť systém motora, počnúc palivovým systémom pomocou produktov, ako je Extreme Clean, cez olejový systém pomocou prípravku Oil Booster alebo nového aditíva Bortec Oil Additive až po systém nasávania vzduchu, EGR a spaľovací systém v dvoch krokoch pomocou prípravku Intake Spray a Intake Extreme Clean.

Nedávno sa na nás obrátil majiteľ vozidla Range Rover. Palubná doska sa rozsvietila ako vianočný stromček a systém hlásil viaceré poruchy. Motorista vzal svoje vozidlo k predajcovi a tam mu navrhli výmenu EGR, DPF a veľké servisné zásahy za úctyhodných 17 000 dolárov! Posúdili sme motor a zistili sme, že nahromadenie uhlíka viedlo k upchatiu ventilu EGR a v dôsledku toho sa objavil celý rad ďalších problémov. Dôkladne sme vyčistili sací systém pomocou nášho vodíkového čističa a produktu JLM Intake Extreme Clean & Flush. Ventil EGR začal opäť fungovať správne. Filter DPF stále vykazoval vysoký tlak a obsah sadzí, ale pre systém JLM DPF Clean & Flush to nebol neprekonateľný problém! Po vyčistení sme zobrali vozidlo na dlhšiu



skúšobnú jazdu. V systéme ešte zostalo niekoľko chybových kódov, a tak sme do palivovej nádrže vyliali fľašu JLM Diesel Extreme Clean. V priebehu nasledujúcich 100 km boli vďaka tomu vymazané chybové kódy lopatiek turba a vstrekovačov systému common rail.

*Je pre mňa veľkým potešením,
že môžem motoristom v
takýchto situáciách pomôcť.*

Na konci dňa tento zákazník zaplatil našej spoločnosti menej ako 10 % pôvodnej ceny ponúknutej opravy a urobil nové opatrenia, aby zabránil opätovnému výskytu týchto problémov. Sme hrdí na to, že našim zákazníkom a motoristom pomáhame pochopiť, že produkty JLM Lubricants majú dostatočnú schopnosť vyriešiť ich problémy.“



Stephen Kasapis, technik
diagnostiky so sídlom v
Brisbane v štáte Queensland



Stephen poskytuje svojim zákazníkom a motoristom služby už viac ako 40 rokov. Zákazky sa často k nemu dostanú po tom, ako iné autoservisy neboli úspešné pri diagnostikovaní problémov s DPF, alebo filter vyčistili, no problémy pretrvávajú. Má takú reputáciu, že autodiely po celej Austrálii sa naňho obracajú o pomoc alebo mu pošlú prácu, ktorú nie sú schopné dokončiť.

„Často používam prípravok DPF Cleaning Fluid & Flush od spoločnosti JLM Lubricants a dosahujem fantastické výsledky,“ hovorí Stephen. „Vždy dostávam filtre pevných častíc s takým vysokým obsahom sadzí, že nie sú schopné samoregenerácie. Mnohí iní automobiloví profesionáli by to mohli nazvať neopraviteľné poškodenie. Ja to nazývam „ďalší deň v práci!“ Pripravené mám aj výrobky, ako sú JLM DPF Regen Plus a Diesel Extreme Clean, pre prípad, keď motoristi nejazdia dostatočne dlhé trate na samoregeneráciu DPF alebo keď majú iné poruchy, napríklad zanesené lopatky turba.“

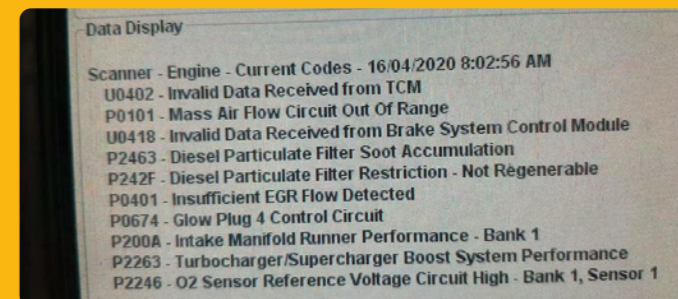

Nedávno k nám odtahová služba dovezla Fiat 500 1.3 s absolútne nulovým výkonom. Majiteľ nám povedal, že bol v troch servisoch vrátane špecializovaných servisov Fiat a dal si vyčistiť DPF, ale napriek tomu sa mu opakovane upchával. Mal som veľké šťastie, že som sa zúčastnil školenia o filtroch DPF, ktoré viedol Darren Darling v rámci Akadémie JLM Lubricants vo Veľkej Británii. Využil som to, čo som sa na školení dozvedel, a dokázal som tomuto zákazníkovi pomôcť a presne diagnostikovať poruchy spôsobujúce upchatie DPF. Bez použitia chybových kódov motora sme prehľadali systém manuálne, aby sme zistili mechanické a elektrické poruchy, ktoré spôsobili upchatie DPF na úrovni 500 mbar. Pomocou dvojstupňovej aplikácie DPF Clean & Flush od spoločnosti JLM sme boli schopní znížiť túto hodnotu na 5 mbar za menej ako hodinu a boli sme si istí, že toto auto bude ešte dlho jazdiť, kým sa uňho nevyskytne niečo iné.

Sortiment výrobkov JLM Lubricants takúto prácu veľmi uľahčuje, pretože nám umožňuje sústrediť sa na diagnostiku a nemusíme si robiť starosti s čistiacimi prostriedkami alebo službami. Najpríjemnejšou časťou opravy tohto vozidla bol úsmev na tvári zákazníka, keď si ho prevzal s vedomím, že tentokrát bolo opravené správne a úplne.“



On the MOVE



Nič nie je v živote isté, okrem smrti, daní a toho, že príspevky Donalda Trampa na Twitteri budú kontroverzné. To, ako rôzne krajiny reagujú na koronavírus, či už na miestnej, alebo národnej úrovni, ovplyvní aj váš podnik. Preto buďte pripravení a zastaňte informovaní. Spoločnosť JLM Lubricants je tu pre vás a vašich zákazníkov. V začínajúcom roku očakávame nasledujúce výzvy, pre ktoré náš sortiment produktov ponúka riešenia.

1 **Nárast dopytu po jazdených autách** – keďže menej ľudí využíva verejnú dopravu a nové hybridné/elektrické vozidlá sú pomerne drahé, dopyt po jazdených, v Európe najmä po naftových autách rastie. To povedie k tomu, že staršie vozidlá sa budú skôr opravovať ako dávať do šrotu.

2 **Viac jázd na kratšiu vzdialenosť** – so zavádzaním opatrení na dodržiavanie odstupu a rastúcim počtom zamestnancov pracujúcich z domu, počítajte s nárastom problémov spôsobených jazdou na krátke vzdialenosti, ako je upchatie DPF a znečistenie nasávania/vstrekovačov paliva GDI.

3 **Zostarnutie paliva v nádrži** – keďže väčšina krajín EÚ a Severnej Ameriky predáva E10, pamätajte na to, že benzín s pridaným etanolom absorbuje cez zimu viac vody. Týka sa to najmä uskladnených vozidiel, tých, ktoré sa používajú zriedkavo a novších plug-in hybridov (PHEV), ktorým môže spotrebovanie jednej nádrže paliva trvať aj niekoľko mesiacov. Výsledkom je slabý chod motora, vyššie emisie, zvýšenie vnútorného znečistenia a zvýšené riziko poruchy.

4 **Snaha ušetriť za každú cenu** – Nechceme tvrdiť, že by to bol bežný prístup profesionálov, ale keďže väčšina našich ekonomík zažíva recesiu, zákazníci si pravdepodobne budú môcť dovoliť minúť menej na opravy a môžu na vás vyvíjať tlak, aby ste znížili náklady. Samozrejme, že sa tomu budete chcieť vyhnúť, ale uvedomte si, že vhodné prísady, správne dávkované, môžu pomôcť nielen znížiť náklady na opravu, ale môžu účinkovať aj ako preventívna údržba.

5 **Dobehanie odloženého servisu** – Mnohé autá najazdili v roku 2020 menej kilometrov ako zvyčajne a niektoré krajiny predĺžili ročné/dvojiročné kontroly technického stavu (STK). V dôsledku toho veľa majiteľov odložilo návštevu autoservisu, čo je na škodu vecí, pretože absolvovanie mnohých krátkych jázd si vyžaduje viac údržby, nie menej. Preto je pravdepodobné, že v nasledujúcich mesiacoch dôjde u odborníkov v odbore motorových vozidiel k zvýšeniu pracovnej záťaže.

Môj motor má problémy! Prosím vyčisti zanesené sanie a EGR ventil.



JLM EGR & Air Intake Cleaner

JLM Air Intake & EGR Cleaner je účinný a efektívny nástroj na čistenie systému recirkulácie výfukových plynov EGR, určený pre naftové aj benzínové motory. Čistí systém sania, sacie ventily a hlavu valcov. Obnovuje dodávku potrebného vzduchu do motoru, čo vedie k obnove výkonu motoru a k zníženiu výfukových emisií. Použite pri kolísaní voľnobežných otáčok, alebo keď motor stráca ťah, alebo samovoľne zhasína.

JLM
FUEL ADDITIVES & LUBRICANTS

WE UNDERSTAND CARS

jmlubricants.com

**JLM Valve Saver Kit**

J01310

JLM Valve Saver Kit - sada na dávkovanie aditíva na ochranu ventilov, ktorá chladí a premazáva sedlá ventilov. Efektívne čistí palivový a vstrekovací systém. Dávkovače na 2-10 valcov. Kontrolná LED žiarovka množstva aditíva.

**JLM Valve Saver Fluid**

1 litre / J01250

JLM Valve Saver Fluid kvalitne a efektívne chráni a čistí sacie a výfukové ventily a ventilové sedlá v LPG motoroch. Slúži ako náhrada oliva v starších autách.

**JLM Valve Saver Fluid**

5 litre / J01270

JLM Valve Saver Fluid kvalitne a efektívne chráni a čistí sacie a výfukové ventily a ventilové sedlá v LPG motoroch. Slúži ako náhrada oliva v starších autách.

Podme na sociálne médiá

Spojte sa s JLM na sociálnych sieťach

Vedeli ste, že náš web je iba jednou z mnohých platforiem, kde nájdete viac informácií o JLM Lubricants, novinkách, príbehoch z reálneho života a našich produktoch? Spojte sa s nami na našich platformách sociálnych médií a budete plne informovaní o tom, čo robíme vo svete automobilov, pretekov aj inde! Máme niekoľko kanálov v angličtine, holandčine a nemčine. Nájdete nás tu:

NOVINKA: Chcete zobrazovať produkty a logá JLM na svojich kanáloch sociálnych médií? Teraz je to možné vďaka GIPHY!

Spoločnosť JLM Lubricants má teraz oficiálny kanál značky v aplikácii GIPHY a už sme pre vás vytvorili niekoľko nálepiek GIF. Počet nálepiek pravidelne zvyšujeme, takže sa stále vracajte, aby ste videli, čo je nové. Ak nemáte predstavu, čo to znamená, alebo čo je účet GIPHY, buďte bez obáv, sme tu, aby sme vám pomohli.

Nálepka je súbor GIF s priehľadným okrajom. Môže sa použiť na vylepšenie vášho príbehu na sociálnych médiách mnohými spôsobmi. Obľúbeným spôsobom je pridať nálepky do príbehov na Instagrame. Sú však dostupné aj v mnohých iných aplikáciách s rôznym využitím od posielania správ až po úpravy fotografií. Tu môžete vidieť niektoré naše nálepky. Pokojne ich ihneď použite vo svojich príbehoch. Vyrazte s touto šou medzi ľudí!



Try our new JLM Lubricants GIFs on Social Media!



This is where Instagram Stories can be found.

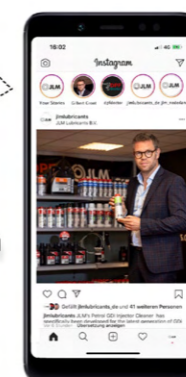

pngtree.com

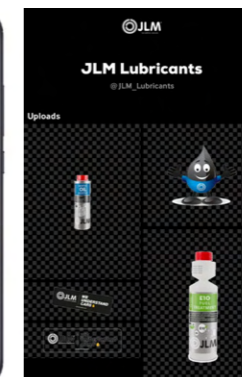
**Podme spoločne rozprávať príbehy a rásť**

Ak chcete získavať nových zákazníkov a šíriť povedomie o značke, príbehy na Instagrame sú to správnou cestou. Líšia sa od bežných príspevkov v informačnom kanáli, pretože majú formát „prezentácie“ a sú aktívne iba 24 hodín. Príbehy na Instagrame sa nezobrazujú v informačnom kanáli, ale na malej ploche nad ním. Môžete ich priamo zdieľať na svojom účte na Facebooku. Dajte sa do toho a vytvorte svoj prvý príbeh na Instagrame! Nezabudnite nás vo svojich príbehoch a príspevkoch označiť, pretože ich radi zdieľame s komunitou JLM.

Pripraviť sa, pozor, štart!

Chceme, aby ste boli súčasťou našej komunity sociálnych médií. Dúfame, že toto sa vám bude páčiť... Vaša úloha: Dajte lajk nášmu kanálu na Instagrame (pozri QR kód), pošlite nám fotografiu vášho obľúbeného produktu JLM (môže byť s autom alebo bez neho – nebojte sa byť kreatívni) priamou správou alebo e-mailom na adresu info@jmlubricants.com a my odosielateľov najlepších obrázkov odmeníme balíkom JLM pre fanúšikov*. Víťazné obrázky umiestnime na naše kanály sociálnych médií.

Ak máte akékoľvek otázky, neváhajte sa na nás obrátiť. Využívajme sociálne médiá!

* iba do vyčerpania zásob

Nedovoľte, aby Covid-19 zničil autá vašich zákazníkov

Rob Marshall

Na rozdiel od mnohých novinárov si Rob Marshall pri vyhľadávaní najnovších príbehov rád zašpiní ruky. Rob ako osvedčený technický novinár, fotograf a kameraman pracoval pre pôvodných výrobcov zariadení (OEM), motoristické časopisy a dokonca aj televízne programy. Avšak trh s automobilovým príslušenstvom má v jeho srdci osobitné miesto. Po vyhodnotení našich prísad pre niekoľko britských spotrebiteľských časopisov začína pracovať pre JLM Drive.

Zatiaľ čo svet zápasí s vírusom, spoločnosť JLM Lubricants radí, ako môžete pripraviť vozidlá prichádzajúce do vašej dielne na budúce výzvy.

Kým sa naši politickí vodcovia snažia koordinovať účinné kroky na zastavenie šírenia COVID-19, profesionáli v autoservisoch si musia v týchto neistých časoch zachovať jasnú myseľ. Tak ako naši vážení vodcovia, ani my v spoločnosti JLM Lubricants nemáme v ruke krištáľovú guľu a nemôžeme presne predpovedať, aký bude mať táto kríza vplyv na každého občana v každom štáte. No môžeme sa oprieť o naše znalosti a skúsenosti, ktoré vám pomôžu s prípravou vozidiel zákazníkov na potenciálne obmedzenia počas zimy. Koniec koncov, keď motor odmietne naštartovať v núdzovej situácii, môže ísť o život. A porucha môže byť nielen bezpečnostným rizikom, ale môže ešte zvýšiť nápor na záchranné služby.

Technické výzvy

Bez ohľadu na pandémiu sa stav motorových vozidiel všetkých typov zhoršuje, ak sa nepoužívajú a nie sú vopred pripravené. Ak sa benzín ponechá v nádrži dlhšie ako niekoľko týždňov, oxiduje a viditeľne sa

zhoršuje jeho kvalita, najmä ak obsahuje etanol. Schopnosť E5 aj E10 absorbovať vodu sa zrýchľuje vo vlhkých, zimných podmienkach. Po dosiahnutí bodu saturácie klesá na dno nádrže nehorľavá a nepoužiteľná zmes etanolu a vody, pričom nad ňou zostane nekvalitný benzín s nízkym oktánovým číslom. Zatiaľ čo prísada do paliva E10 od spoločnosti JLM predlžuje životnosť čerstvého benzínu, odporúčajte zákazníkom, aby udržiavali svoje nádrže plné a tým znížili tvorbu kondenzátu v prázdnom priestore, v ktorom sa nachádza

čerstvý vzduch.

Starší benzín vedie k vzniku škodlivých usadenín, ktorých vznik ešte urýchľujú krátke cesty. To sa týka hlavne motora pracujúceho pod optimálnou pracovnou teplotou, čo je situácia, ktorá tiež zvyšuje vnútorné

Bez ohľadu na pandémiu sa stav motorových vozidiel všetkých typov zhoršuje, ak sa nepoužívajú a nie sú vopred pripravené.

opotrebovanie a ohrozuje spoľahlivosť. Ďalšie komplikácie vyplývajú z neuváženej rady, ktorá nabáda vlastníkov zriedkavo používaných automobilov, aby motory spúšťali aspoň raz za týždeň a nechali ich 15 minút bežať na voľnobeh, a tak zabránili vybitiu 12-voltového akumulátora. Niečo také neodporúčame, a to nielen pre zvýšenie znečistenia a opotrebovania motora, ale predovšetkým preto, lebo je nepravdepodobné, že by sa tým akumulátor dostatočne dobil. Spoločnosť JLM Lubricants odporúča ako najlepšiu technickú



alternatívu použítie inteligentnej nabíjačky, ktorá zabezpečí udržiavanie akumulátora v plne nabitom stave.

Okrem toho dodatočné znečistenie, ktoré vzniká činnosťou studeného motora, znečisťuje olej a vstrekovače paliva. Výsledkom je stav, keď sa tvorí ešte viac usadenín, ktoré upchávajú ventily EGR a sací systém motora, najmä u motorov s priamym vstrekom benzínu (GDI). Ani vozidlá s naftovým motorom nie sú imúnne. Filtry pevných častíc (DPF) zvyčajne nedosahujú pri nízkych otáčkach dostatočne vysoké teploty na to, aby sa regenerovali, čo vedie k upchatiu. Niektorí majitelia sa domnievajú, že keď naštartujú motor a nechajú ho bežať pri vysokých otáčkach na plný plyn, systém sa tým vyčistí. V skutočnosti si môžu spôsobiť len ďalšie mechanické poškodenie. Problémy vysokého znečistenia filtra DPF sadzami sa najlepšie riešia pomocou citlivejšieho prístupu s použitím jemnejších metód.

Údržba: dobiehania zameškaného

Dokonce aj po tom, ako začiatkom leta väčšina štátov uvoľnila obmedzenia, niektoré z postihnutých motorových vozidiel sa ešte nezotavili. Obavy zo šírenia vírusu viedli mnohých motoristov k tomu, aby sa vyhýbali autodielnam, čo niektoré vlády komplikujú ešte tým, že predlžujú lehoty na povinné technické kontroly na staniciach STK. Prírodzene, hrozí oneskorenie plánovanej údržby, pričom jej frekvencia je daná nielen počtom najjazdených kilometrov, ale aj časom.

Preto je na servisoch, aby aktívne komunikovali so svojimi stálymi zákazníkmi, pozývali ich, aby si dali urobiť servis a pripravili sa na príchod chladnejšieho počasia. Jednou z vašich úloh musí byť odstránenie akéhokoľvek znečistenia, ktoré sa mohlo nahromadiť v dôsledku nečinnosti a krátkych jazdných cyklov v predchádzajúcom období. Kvalitný výplach motora zohráva dôležitú úlohu pri čistení kľukovej skrine a predlžuje ochranný účinok čerstvého maziva, zatiaľ čo kvalitný čistič vstrekovačov paliva rozpúšťa nahromadené usadeniny z palivového systému, ktoré mohli vzniknúť zo starého benzínu alebo nafty.

Ak chcete svojmu podniku ešte zlepšiť povesť a zákazníkom poskytnúť ďalšiu pomoc, zvážte odporúčanie sortimentu palivových prísad JLM, ktoré si môžu neskôr sami pridávať do nádrže. Zatiaľ čo naša prísada do paliva E10 obsahuje výkonný konzervačný prostriedok a čističe pre nepriame vstrekovanie a vstrekovače GDI čistia a chránia, nezabúdajte ani na naftové motory. DPF Regen Plus od spoločnosti JLM znižuje teplotu potrebnú na odparovanie sadzí v DPF, čím sa znižuje riziko upchatia. Je však dôležité vyhnúť sa nenadmerným dávkam. V prípade vozidiel s nadmerne zanesenými DPF môže JLM podporiť vašu dielňu aj profesionálnymi riešeniami, ktoré nevyžadujú demontáž a mechanicky náročné nútené regenerácie. Ide napríklad o náš balík na čistenie a preplachovanie DPF používaný s profesionálnym súborom nástrojov DPF.

Hoci spoločnosť JLM Lubricants pomáha predovšetkým s motorom a systémami proti znečisťovaniu, odporúčame nezabúdať ani na ďalšie faktory. Tie zahŕňajú:

Akumulátory:

12-voltové akumulátory strácajú kapacitu, keď sú ponechané na hodnote 12,5 V alebo nižšej. U každého vozidla, ktoré príde do vašej dielne, skontrolujte stav nabitia (meraný vo voltoch) a zdravie (merané v ampéroch) akumulátora. Pri výmene akumulátora nikdy neprechádzajte na nižšiu triedu technológie: použite rovnaký typ akumulátora.

Napríklad namiesto akumulátora typu AGM nedávajte nižší typ EFB alebo štandardný typ SLI.

Pneumatiky:

Bočné steny pneumatík sú náchylnejšie na degradáciu, ak sú vonku a ak sú vystavené UV žiareniu zo slnka. Praskliny a deformácie sú pravdepodobnejšie, ak sa tlak nechá poklesnúť pod odporúčané minimum. Stav pneumatík venujte zvýšenú pozornosť.

Brzdy:

Obdobie nečinnosti a nízky počet najjazdených kilometrov zvyšuje riziko korózie, ktorá vedie k zablokovaniu brzd. Keďže toto riziko je v zimných podmienkach vyššie, môžete preventívne namazať príslušné miesta na brzdových strmeňoch a posuvných čapoch. Nikdy nepoužívajte mazivo na báze medi, ktoré nie je vhodné.

Lak:

Ak majú zákazníci vozidlo zaparkované vonku celú zimu, odporúčte im, aby parkovali ďalej od stromov, lebo listy môžu upchať otvory na odvádzania vody a miazga môže poškodiť povrchovú úpravu. Odporúčte im tiež, aby vozidlo umývali, leštili a chránili kvalitným voskom.

Klimatizácia:

Hoci výmena kabínového filtra by mala byť súčasťou každej servisnej prehliadky, informujte zákazníka, že klimatizácia prestane fungovať, ak sa nebude pravidelne používať. Ak sa klimatizácia používa súčasne s kúrením, slúži aj na znižovanie vlhkosti, čo pomáha udržiavať interiér svieži.

Náplň do ostrekovačov:

Staršia, dlho stojaca voda v ostrekovačoch je ideálnym miestom na množenie baktérií spôsobujúcich legionársku chorobu, ktorá môže ovplyvniť to, ako sa človek zotaví z COVID-19. Kvalitná náplň do ostrekovačov zabíja živé baktérie a bráni im, aby poškodili pľúca osôb v aute.

Údržba:

Zatiaľ čo v E5 a E10 baktérie časom uhynú, obsah bionafty v B7 podporuje rast baktérií, čo zvyšuje riziko upchatia palivového filtra. Ak sa stretnete s nečasto používaným vozidlom s naftovým motorom, odporúčte každoročnú výmenu filtra.

Čističe:

Spoločnosť JLM Lubricants vyvinula komplexný sortiment prísad do nádrží vrátane špeciálneho čističa pre vstrekovače GDI. Na čistenie palivového systému a systémov dodatočnej úpravy výfukových plynov naftových motorov odporúčame počas každej servisnej prehliadky použiť Diesel Extreme Clean.

Výplach:

Kvalitný výplach pri výmene oleja pomáha nielen odstraňovať usadeniny, ale aj znižuje znečistenie nového oleja, čo zlepšuje jeho čistiace vlastnosti, ktoré potrebuje auto používané zriedkavo a na krátke vzdialenosti.

DPF:

Podľa zakladateľa Akadémie JLM a siete DPF Doctor Darrena Darlinga došlo počas lockdownu vo Veľkej Británii k výraznému zvýšeniu problémov s filtermi pevných častíc a podobné správy sme dostali aj z teplejších klimatických podmienok, napríklad z Austrálie a Grécka.



JLM 5W30 Premium Grade Performance Oil
5 litre / JA05W4007012005

JLM 5W30 Premium Grade Performance Oil je univerzálny syntetický motorový olej, vyrobený podľa najnovších štandardov a technológií. Vyrobený z mimoriadne kvalitného základového oleja s vysokým viskozitným indexom. Veľmi dôkladne vybraté a dobre vyvážené aditíva.



JLM 5W40 Premium Grade Performance Oil
5 litre / A05W4007012005

JLM 5W40 Premium Grade Performance Oil je univerzálny syntetický motorový olej, vyrobený podľa najnovších štandardov a technológií. Vyrobený z mimoriadne kvalitného základového oleja s vysokým viskozitným indexom. Veľmi dôkladne vybraté a dobre vyvážené aditíva.

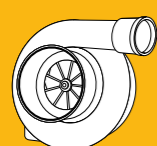

JLM Turbo Pre Lube

20 ml / J06010

JLM Turbo Pre Lube prvotné mazanie turba. Keď sa motor naštartuje po namontovaní nového turba, môže trvať až 30 sekúnd, kým motorový olej začne mazať samotné turbo. To môže spôsobiť nadmerné opotrebenie, alebo poškodenie. JLM Pre Lube je vysoko kvalitný produkt s obsahom Molibden Sulfidu MoS2, ktorý poskytuje pohyblivým častiam turba bezpečnú vrstvu mazacieho filmu a slúži ako mazacia prvonáplň turba. Vhodné pre všetky druhy motorových olejov.



Dostupné Q1 2021

JLM Oil Stop Leak

250 ml / J06055

JLM Oil Stop Leak zastavuje únik oleja a slúži ako prevencia úniku oleja tým, že obnovuje zatvrdnuté gumové tesnenia. Oživenie tesnení v motore znižuje hlučnosť a spotrebu oleja. Určené pre naftové, benzínové, hybridné a LPG motory.

Prísada do oleja JLM Bortec Oil Additive: Ochrana motora na zvládnutie Covidu

Keďže naše možnosti pohybu sú diktované vládnymi opatreniami, spoločnosť JLM Lubricants upozorňuje, že jej príroda do oleja novej generácie chráni vnútornú časť motora bez ohľadu na obmedzenia, ktoré môžu byť uvalené na slobodu motoristov.

Súčasná neistota nepomáha nikomu z nás. Všetko, čo môžeme ako motoristickí profesionáli urobiť, je, radiť zákazníkom a pripraviť ich automobily na uskladnenie alebo na neobvykle vysoký počet krátkych jazd, avšak bez ohrozenia potrebnej ochrany pri dlhých cestách vysokou rýchlosťou.

Zlepšenie v praxi

Zatiaľ čo chemici vyvíjajú moderné mazivá tak, aby tolerovali predĺžené intervaly výmeny, ich sofistikované prírodné sa môžu predčasne vyčerpať. Znečistenie starým a opotrebovaným olejom zostáva osobitným problémom, ktorému niektoré automobily nepomáhajú ani tým, že majú vypúšťaciu zátku umiestnenú nad najnižším bodom nádrže. Aj keď kvalitné prírodné používané pred vypúšťaním (napríklad Oil Flush Pro od JLM) pomáhajú uvoľniť akýkoľvek kal z kľukovej skrine a udržiavať ho v suspenzii, v systéme môže zostať až pol litra starého oleja. Tento zvyšok znečistí nové mazivo a znižuje jeho prevádzkovú životnosť, a to všetko v dôsledku nevhodnej konštrukcie olejovej vane.

Prísada do oleja JLM Bortec Oil Additive je doplnkom, ktorý nielen zvyšuje schopnosť maziva udržiavať vedľajšie produkty spaľovania v suspenzii, ale pomáha aj proti starnutiu tým, že podporuje účinnosť zmesi aditív. Napriek tomu táto prírodná neovplyvňuje základnú chémiu motorového maziva ani nezanáša olejové filtre. To je len časť z toho, čo môže naša prírodná do oleja Bortec urobiť, a vysvetľuje, prečo sme na ňu mimoriadne hrdí.

Ochranu používajte tam, kde sa opotrebenie vyskytuje najčastejšie

Napriek tomu, že moderné motory sa môžu pochváliť obrovským vývojom oproti časom karburátorov, k najväčšiemu vnútornému opotrebovaniu dochádza pri studených štartoch. Po vypnutí musí olej odolávať gravitácii a priľnúť ku kovovým povrchom, aby udržiaval jednotlivé pohyblivé časti pri opätovnom štartovaní motora oddelené. Medzi otáčaním kľukového hriadeľa

a obnovením prúdenia oleja však vzniká nevyhnutné oneskorenie, ktoré vedie ku kontaktu medzi kovovými časťami. Uvedomte si tiež, že tlak oleja nemusí dosiahnuť dostatočnú úroveň, kým sa motor nerozbehne.

Vďaka svojej primárnej zložke nitridu boritého má prírodná JLM Bortec Oil Additive vynikajúcu schopnosť znižovať trenie, čím sa znižuje výsledné opotrebenie pri studených štartoch, keď sa primárny mazací film stenčí alebo vytratí. Ďalšou výhodou je schopnosť prírodné Bortec priľnúť ku kovovým povrchom. Preto ak motor nebol naštartovaný aj niekoľko týždňov, olej stále pokrýva a chráni železné a ocelové komponenty pred koróziou spôsobenou kondenzáciou prírodného vzduchu, ktorý sa nachádza v kľukovej skrini.

Bortec: Mnohostranný pomocník

Zatiaľ čo prírodná JLM Bortec Oil Additive pomáha chrániť motor pred zvýšeným opotrebením spojeným so studenými štartmi a krátkymi jazdami, jej ochranné vlastnosti musia fungovať aj v druhom extréme. Zatiaľ čo väčšinou teplota v olejovej vane nepresiahne 150 °C, treba poznamenať, že jednou z hlavných funkcií každého motorového maziva je prenos tepelnej energie z oveľa horúcejších častí motora. Mnohé ďalšie prírodné oleja na báze disulfidu molybdénu alebo aj teflónu strácajú svoje mazacie vlastnosti alebo dokonca oxidujú, keď sú vystavené teplote približne 300 °C. Jedným z dôvodov, prečo naši chemici zvolili nitríd boritý ako kľúčovú zložku, bola jeho schopnosť tolerovať trikrát vyššie teploty ako tradičnejšie prírodné, a to bez výrazného zníženia ochranných vlastností. Pri moderných motoroch GDI pracujúcich pri vyšších teplotách stoja za zmienku ochranné vlastnosti pri vysokých teplotách, ktoré Bortec ponúka, najmä pri vozidlách vybavených technológiou stop-štart alebo pohonom mild-hybrid.



Ak sa chcete dozvedieť viac o prírodné do oleja JLM Bortec Oil Additive (J06050), **zossnímajte tento kód QR a prečítajte si celý príbeh o zložke BorTec.**



Predstavujeme tím JLM



Za každým úspešne sa rozvíjajúcim podnikom stojí úzko späť tím ľudí nadšených pre to, čo robia, so záujmom o zákazníkov, zapálených pre produkty, ktoré vyvíjajú a propagujú... a niekedy trochu bláznivých.

Povedali sme si, že nastal čas, aby sme vám náš tím predstavili.

Toto je...



Lenny Beers

Som výkonná tajomníčka spoločnosti JLM Lubricants. Mojou úlohou je zvládnuť čo najviac práce pri podpore kolegov z JLM v našej centrále v Schiphole pri Amsterdame. V automobilovom priemysle som nováčik, ale to mi nezabránilo veľa sa naučiť o DPF, čističoch vstrekovačov a oleji! Naši distribútori a zákazníci sú priami, priateľskí a vďační za to, čo robíme. Túto prácu mám naozaj rada!



Dee Blick

Zvyčajne ma môžete nájsť, ako píšem marketingové texty pre produkty JLM vrátane úprav a koordinácie JLM Drive. Pomáham aj distribútorom s marketingom značky JLM na ich územiach. Páči sa mi, že rozhodnutia sa prijímajú promptne, a tak sa do každej kampane môžeme pustiť s plným nasadením. Aj to, že Gilbert si cení naše úsilie a je naozaj prístupný. Motivuje nás, aby sme dali zo seba to najlepšie.

Mark Hoff

Ako marketingový riaditeľ som zodpovedný za podporu rastu značky JLM na celom svete. Naozaj sa teším zo spolupráce s kolegami vo viac ako 40 krajinách. Vzťahy v JLM sú najlepšie, aké som kde zažil. Práca v JLM je príjemná, vzrušujúca a každý deň iná. Naši distribútori sú naozaj tí najlepší, vždy ochotní propagovať naše nové produkty a učiť sa novým spôsobom, ako osloviť zákazníkov.



Gilbert Groot (šéf)

Študoval som riadenie automobilového priemyslu na IVA Driebbergen, renomovanej holandskej obchodnej škole pre automobilový priemysel. Potom som absolvoval ďalšie štúdium a získal som titul BBA v odbore marketing automobilového priemyslu na Northwood University. Koncom 90. rokov som prevzal rodinný podnik a vybudoval som z neho najväčšieho nezávislého dodávateľa dielov na úpravu vozidiel na plyn v EÚ. JLM Lubricants je mojou vášňou a veľmi rád pracujem s našim tímom, našimi distribútormi a partnermi na budovaní globálnej značky. Aj keď ma motivujú výsledky, najdôležitejšie je pre mňa to, že stále vyvíjame inovatívne výrobky a podporujeme každého z našich distribútorov, aby mohli našu značku priniesť do dielni svojich zákazníkov.



Sabrina Pace

Som manažérka sociálnych médií v JLM Lubricants. Mojou osobnou výzvou je rozšíriť naše kanály sociálnych médií tak, aby sme oslovili viac potenciálnych zákazníkov a, samozrejme, posilnili vzťahy s tými existujúcimi. Spolupráca s JLM a celým tímom ma veľmi baví, pretože každý z nás vrátane Gilberta sa angažuje a snaží o spoločný úspech, a to je veľmi príjemné. V mojej automobilovej kariére som nezažila takého úžasného tímového ducha v žiadnom inom tíme, hoci žijeme v rôznych krajinách. Proste to tu milujem!

Ruud Post

V JLM som úplne od začiatku. Som zodpovedný za každodenný chod podniku, čo znamená, že som zapojený do celého procesu od nákupu až po predaj, aj do všetkého medzi tým! Mojou dôležitou úlohou je starať sa o to, aby boli naši zákazníci spokojní. Práca v JLM sa mi páči, lebo sme malý tím, ktorý sa podieľa na všetkých stránkach podpory značky. Je fantastické sledovať, ako sa z JLM stala globálna značka a ako ďalej rastie vďaka dobrému menu, odporúčaniam zákazníkov a inteligentnému marketingu.



Wolfgang Arens

Rovnako ako Ruud, aj ja som v JLM od začiatku. Som zodpovedný za nemecký hovoriaci trh. Bez ohľadu na to, či ide o objednávky, technickú podporu alebo iné otázky, či pracujem s veľkým distribútorom alebo koncovým zákazníkom, u mňa získate všetky potrebné informácie o JLM, našich produktoch a službách. Vďaka tejto rozsiahlej pôsobnosti je moja práca v JLM zaujímavá a veľmi rozmanitá. Za prvých desať rokov sme s JLM dosiahli veľa, no v budúcnosti treba urobiť ešte viac. Som rád, že môžem byť súčasťou tohto projektu. Od roku 2014 ma podporuje naša účtovníčka Amrei Middelová.

Sol', voda a kamienky mi veľmi škodia! Potrebujem kvalitnú ochranu pred koróziou.



JLM Underbody Coating

Gumový náter podvozku JLM je rýchloschnúca, vodotesná, odolná, prestriekateľná a zvukovo-izolačná vrstva, ktorá poskytuje ochranu pred poškodením odletujúcimi kamienkami, štrkom a posypovou soľou. Chráni pred koróziou podvozok a časti karosérie ako sú prahy, blatníky a spojery. Gumový náter JLM je vyrobený zo syntetickej živice a tvrdej (SBS) gummy, čo znamená že je odolný, dobre prilne a rýchlo schne. Je tixotropný (pseudoplastické). To umožňuje jeho aplikáciu na povrch vo viacnásobných vrstvách, ktoré dobre prilnú k podvozku a vytvárajú povrch, ktorý je pevný, plastický a nesteká.



WE UNDERSTAND CARS 

jmlubricants.com